



PEMERINTAH KABUPATEN SAMOSIR
SEKRETARIAT DAERAH

Jalan Raya Rianiate KM. 5,5 Pangururan 22392 Sumatera Utara
Telepon/Faks. (0626) 20692 laman www.samosirkab.go.id

BERITA DAERAH KABUPATEN SAMOSIR

NOMOR 41 TAHUN 2024

SERI F NOMOR 904

PERATURAN BUPATI SAMOSIR

NOMOR 39 TAHUN 2024

TENTANG

**SISTEM KERJA UNTUK PENYEDERHANAAN BIROKRASI
DI LINGKUNGAN PEMERINTAH KABUPATEN SAMOSIR**

DENGAN RAHMAT TUHAN YANG MAHA ESA

BUPATI SAMOSIR,

- Menimbang : a. bahwa untuk melaksanakan Peraturan Menteri Pendayagunaan Aparatur Negara dan Reformasi Birokrasi Nomor 7 Tahun 2022 tentang Sistem Kerja pada Instansi Pemerintah untuk Penyederhanaan Birokrasi, perlu melakukan penyesuaian sistem kerja pegawai sebagai tindak lanjut penyederhanaan struktur organisasi dan penyetaraan jabatan;
- b. bahwa berdasarkan pertimbangan sebagaimana dimaksud dalam huruf a, perlu menetapkan Peraturan Bupati tentang Sistem Kerja untuk Penyederhanaan Birokrasi di Lingkungan Pemerintah Daerah Kabupaten Samosir;

- Mengingat : 1. Undang-Undang Nomor 36 Tahun 2003 tentang Pembentukan Kabupaten Samosir dan Kabupaten Serdang Bedagai di Provinsi Sumatera Utara (Lembaran Negara Republik Indonesia Tahun 2003 Nomor 151, Tambahan Lembaran Negara Republik Indonesia Nomor 4346);
2. Undang-Undang Nomor 23 Tahun 2014 tentang Pemerintahan Daerah (Lembaran Negara Republik Indonesia Tahun 2014 Nomor 244, Tambahan Lembaran Negara Republik Indonesia Nomor 5587) sebagaimana telah diubah beberapa kali, terakhir dengan Undang-Undang Nomor 9 Tahun 2015 tentang Perubahan Kedua Atas Undang-Undang Nomor 23

- Tahun 2014 tentang Pemerintahan Daerah (Lembaran Negara Republik Indonesia Tahun 2015 Nomor 58, Tambahan Lembaran Negara Republik Indonesia Nomor 5679);
3. Undang-Undang Nomor 20 Tahun 2023 tentang Aparatur Sipil Negara (Lembaran Negara Republik Indonesia Tahun 2023 Nomor 141, Tambahan Lembaran Negara Republik Indonesia Nomor 6897);
 4. Peraturan Pemerintah Nomor 18 Tahun 2016 tentang Perangkat Daerah (Lembaran Negara Republik Indonesia Tahun 2016 Nomor 114, Tambahan Lembaran Negara Republik Indonesia Nomor 5887) sebagaimana telah diubah terakhir dengan Peraturan Pemerintah Nomor 72 Tahun 2019 tentang Perubahan atas Peraturan Pemerintah Nomor 18 Tahun 2016 tentang Perangkat Daerah (Lembaran Negara Republik Indonesia Tahun 2019 Nomor 187, Tambahan Lembaran Negara Republik Indonesia Nomor 6402);
 5. Peraturan Pemerintah Nomor 11 Tahun 2017 tentang Manajemen Pegawai Negeri Sipil (Lembaran Negara Republik Indonesia Tahun 2017 Nomor 63, Tambahan Lembaran Negara Republik Indonesia Nomor 6037) sebagaimana telah diubah dengan Peraturan Pemerintah Nomor 17 Tahun 2020 (Lembaran Negara Republik Indonesia Tahun 2020 Nomor 68, Tambahan Lembaran Negara Republik Indonesia Nomor 6477);
 6. Peraturan Daerah Kabupaten Samosir Nomor 8 Tahun 2016 tentang Pembentukan Perangkat Daerah Kabupaten Samosir (Lembaran Daerah Kabupaten Samosir Tahun 2021 Nomor 40 Seri D Nomor 28) sebagaimana telah diubah dengan Peraturan Daerah Kabupaten Samosir Nomor 1 Tahun 2021 tentang Perubahan Atas Peraturan Daerah Kabupaten Samosir Nomor 8 Tahun 2016 tentang Pembentukan Perangkat Daerah Kabupaten Samosir (Lembaran Daerah Kabupaten Samosir Tahun 2021 Nomor 41 Seri D Nomor 31, Tambahan Lembaran Daerah Kabupaten Samosir Tahun 2021 Nomor 9);
 7. Peraturan Menteri Pendayagunaan Aparatur Negara dan Reformasi Birokrasi Nomor 19 Tahun 2018 tentang Penyusunan Peta Proses Bisnis Instansi Pemerintah (Berita Negara Republik Indonesia Tahun 2018 Nomor 411);

8. Peraturan Menteri Pendayagunaan Aparatur Negara dan Reformasi Birokrasi Nomor 17 Tahun 2021 tentang Penyetaraan Jabatan Administrasi ke Dalam Jabatan Fungsional (Berita Negara Republik Indonesia Tahun 2021 Nomor 525);
9. Peraturan Menteri Pendayagunaan Aparatur Negara dan Reformasi Birokrasi Nomor 25 Tahun 2021 tentang Penyederhanaan Struktur Organisasi pada Instansi Pemerintah Untuk Penyederhanaan Birokrasi (Berita Negara Republik Indonesia Tahun 2021 Nomor 546);
10. Peraturan Menteri Pendayagunaan Aparatur Negara dan Reformasi Birokrasi Nomor Nomor 7 Tahun 2022 tentang Sistem Kerja pada Instansi Pemerintah Untuk Penyederhanaan Birokrasi (Berita Negara Republik Indonesia Tahun 2022 Nomor 184);
11. Peraturan Menteri Pendayagunaan Aparatur Negara dan Reformasi Birokrasi Nomor 45 Tahun 2022 tentang Jabatan Pelaksana Pegawai Negeri Sipil di Lingkungan Instansi Pemerintah (Berita Negara Republik Indonesia Tahun 2022 Nomor 1047);

MEMUTUSKAN :

Menetapkan : PERATURAN BUPATI SAMOSIR TENTANG SISTEM KERJA UNTUK PENYEDERHANAAN BIROKRASI DI LINGKUNGAN PEMERINTAH KABUPATEN SAMOSIR

**BAB I
KETENTUAN UMUM**

Pasal 1

Dalam Peraturan Bupati ini yang dimaksud dengan:

1. Pemerintahan Daerah adalah penyelenggaraan urusan pemerintahan yang dilaksanakan oleh pemerintah daerah bersama dengan Dewan Perwakilan Rakyat Daerah yang selanjutnya disingkat DPRD menurut asas otonomi dan tugas pembantuan dengan prinsip otonomi seluas-luasnya dalam sistem dan prinsip Negara Kesatuan Republik Indonesia sebagaimana dimaksud dalam Undang-Undang Dasar Negara Republik Indonesia Tahun 1945

2. Daerah adalah Kabupaten Samosir.
3. Bupati adalah Bupati Samosir.
4. Perangkat Daerah adalah Unsur Pembantu Kepala Daerah Dalam Penyelenggaraan Pemerintahan Daerah yang terdiri dari Sekretariat Daerah, Sekretariat DPRD, Inspektorat Daerah, Satuan Polisi Pamong Praja, Dinas Daerah, Badan Daerah, dan Kecamatan.
5. Aparatur Sipil Negara yang selanjutnya disingkat ASN adalah profesi bagi pegawai negeri sipil dan pegawai pemerintah dengan perjanjian kerja yang bekerja pada instansi pemerintah.
6. Pegawai Aparatur Sipil Negara adalah Pegawai Negeri Sipil dan Pegawai Pemerintah dengan Perjanjian Kerja yang diangkat oleh pejabat pembina kepegawaian dan diserahi tugas dalam suatu jabatan pemerintahan atau diserahi tugas negara lainnya dan digaji berdasarkan ketentuan peraturan perundang-undangan
7. Sistem Kerja adalah serangkaian prosedur dan tata kerja yang membentuk suatu proses aktivitas pelaksanaan tugas dan fungsi organisasi
8. Penyesuaian Sistem Kerja adalah perbaikan dan pengembangan mekanisme kerja dan proses bisnis Pegawai Aparatur Sipil Negara dengan memanfaatkan sistem pemerintahan berbasis elektronik.
9. Mekanisme Kerja adalah proses dan cara kerja organisasi yang menggambarkan alur pelaksanaan tugas Pegawai Aparatur Sipil Negara yang dilakukan dalam suatu sistem dengan mengedepankan kompetensi, keahlian dan/atau keterampilan.
10. Unit kerja adalah bagian dari struktur organisasi yang dapat dipimpin oleh Pejabat Pimpinan Tinggi Pratama, Pejabat Administrator, Pejabat Pengawas, atau Pejabat Fungsional yang diangkat untuk memimpin suatu unit kerja mandiri berdasarkan ketentuan peraturan perundang-undangan.
11. Pimpinan unit organisasi adalah Pejabat Pimpinan Tinggi Pratama, Pejabat Administrator, Pejabat Pengawas, atau Pejabat Fungsional yang diangkat untuk memimpin suatu unit organisasi tertentu.

12. Pejabat Fungsional adalah Pegawai Aparatur Sipil Negara yang menduduki Jabatan Fungsional pada Instansi Pemerintah.
13. Pejabat Pelaksana adalah sekelompok pegawai ASN yang bertanggung jawab melaksanakan kegiatan pelayanan publik serta administrasi pemerintahan dan pembangunan.
14. Pejabat Penilai Kinerja adalah atasan langsung dengan ketentuan paling rendah pejabat pengawas atau pejabat lain yang diberi pendelegasian kewenangan.
15. Penugasan adalah penunjukan atau pengajuan sukarela Pejabat Fungsional dan Pelaksana untuk melaksanakan tugas tertentu di bawah Pimpinan unit organisasi dalam periode waktu tertentu sesuai dengan kompetensi, keahlian dan/atau keterampilan.
16. Sistem Pemerintahan Berbasis Elektronik yang selanjutnya disingkat SPBE adalah penyelenggaraan pemerintahan yang memanfaatkan teknologi informasi dan komunikasi untuk memberikan layanan kepada Pengguna SPBE.

BAB II

MAKSUD DAN TUJUAN

Bagian kesatu Umum

Pasal 2

- (1) Penyederhanaan Birokrasi dilakukan melalui tahapan:
 - a. Penyederhanaan Struktur Organisasi;
 - b. Penyetaraan Jabatan; dan
 - c. Penyesuaian Sistem Kerja.
- (2) Paska dilaksanakannya penyederhanaan struktur dan penyetaraan jabatan sebagai kebijakan penyederhanaan birokrasi, perlu dilakukan penyesuaian Sistem Kerja ASN.
- (3) Penyesuaian Sistem Kerja sebagaimana dimaksud pada ayat (2) meliputi mekanisme Kerja dan Proses Bisnis

Pasal 3

Sistem Kerja digunakan sebagai instrumen bagi Pegawai Aparatur Sipil Negara dalam melaksanakan tugas dan fungsi unit organisasi pada Instansi Pemerintah setelah penyederhanaan struktur organisasi dan penyetaraan jabatan dalam rangka penyederhanaan birokrasi.

Bagian Kedua
Maksud dan Tujuan

Pasal 4

Maksud dan tujuan penyesuaian Sistem Kerja yaitu:

- a. mewujudkan proses kerja yang efektif dan efisien;
- b. mengoptimalkan pemanfaatan sumberdaya manusia; dan
- c. mengoptimalkan pemanfaatan teknologi informasi dan komunikasi.

BAB III
MEKANISME KERJA
Bagian Kesatu
Umum

Pasal 5

- (1) Mekanisme Kerja sebagaimana dimaksud dalam Pasal 2 ayat (3) digunakan sebagai acuan dalam pengaturan alur pelaksanaan tugas pegawai Aparatur Sipil Negara setelah dilakukan penyederhanaan struktur organisasi dan penyetaraan jabatan untuk mendukung terwujudnya organisasi yang efektif, lincah, dan dinamis.
- (2) Mekanisme Kerja sebagaimana dimaksud pada ayat (1) dilaksanakan dengan prinsip:
 - a. orientasi pada hasil;
 - b. kompetensi;
 - c. profesionalisme;
 - d. kolaboratif;
 - e. transparansi; dan
 - f. akuntabel.

Pasal 6

Mekanisme Kerja sebagaimana dimaksud dalam Pasal 2 ayat (3) terdiri atas:

- a. kedudukan;
- b. penugasan;
- c. pelaksanaan tugas;
- d. pertanggungjawaban pelaksanaan tugas;
- e. pengelolaan kinerja; dan
- f. pemanfaatan teknologi informasi dan komunikasi.

Bagian Kedua Kedudukan

Pasal 7

- (1) Kedudukan sebagaimana dimaksud dalam Pasal 6 huruf a, merupakan penggambaran posisi kedudukan Pejabat Fungsional dan Pelaksana dalam struktur organisasi dengan Pejabat Penilai Kinerja sebagai atasan langsung, yang tergambar dalam struktur organisasi dan tata kerja organisasi.
- (2) Kedudukan Jabatan Fungsional dan Pelaksana didasarkan atas pertimbangan rentang kendali dan beban tugas organisasi dalam pengelolaan kinerja Jabatan Fungsional dan Jabatan Pelaksana.
- (3) Pola kedudukan Jabatan Fungsional berdasarkan pertimbangan rentang kendali dan beban tugas organisasi sebagaimana dimaksud pada ayat (2), yaitu:
 - a. Jabatan Fungsional ahli utama dan ahli madya berkedudukan dibawah Jabatan Pimpinan Tinggi Pratama yang berperan selaku atasan langsung dan Pejabat Penilai Kinerja;
 - b. Jabatan Fungsional ahli muda berkedudukan dibawah Jabatan Administrator atau Jabatan satu tingkat di atasnya yang berperan selaku atasan langsung dan Pejabat Penilai Kinerja;
 - c. Jabatan Fungsional ahli pertama dan Jabatan Fungsional pada semua jenjang kategori keterampilan berkedudukan dibawah Jabatan Pengawas atau Jabatan satu tingkat di atasnya yang berperan selaku atasan langsung dan Pejabat Penilai Kinerja.
- (4) Pola kedudukan Jabatan Pelaksana berdasarkan pertimbangan rentang kendali dan beban tugas organisasi sebagaimana dimaksud pada ayat (2), yaitu:
 - a. Jabatan Pelaksana berkedudukan dibawah Jabatan Pengawas yang berperan selaku Pejabat Penilai Kinerja; dan
 - b. Jabatan Pelaksana berkedudukan dibawah Jabatan Administrator yang berperan selaku Pejabat Penilai Kinerja, dalam hal tidak ada Jabatan Pengawas yang melaksanakan tugas dan fungsi Jabatan Administrator dalam suatu unit organisasi.

- (5) Dalam hal Pejabat Fungsional diangkat untuk memimpin suatu unit kerja mandiri berdasarkan ketentuan peraturan perundang-undangan, Pejabat Fungsional tersebut dapat membawahi Pejabat Fungsional dan Pelaksana.
- (6) Rincian kedudukan sebagaimana dimaksud pada ayat (3) dan ayat (4) sebagaimana tercantum dalam Lampiran Peraturan Bupati ini.

Bagian Ketiga Penugasan

Pasal 8

- (1) Bentuk penugasan Pejabat Fungsional dan Pelaksana dilakukan melalui penunjukan dan/atau pengajuan sukarela.
- (2) Penunjukan sebagaimana dimaksud pada ayat (1) merupakan penugasan langsung kepada Pejabat Fungsional atau Pelaksana oleh Pejabat Penilai Kinerja dan/atau Pimpinan Unit kerja untuk melaksanakan kinerja tertentu.
- (3) Pengajuan sukarela sebagaimana dimaksud pada ayat (1) merupakan penugasan Pejabat Fungsional atau Pelaksana atas dasar permohonan aktif dari Pejabat Fungsional atau Pelaksana untuk melaksanakan kinerja tertentu.
- (4) Penugasan sebagaimana dimaksud pada ayat (1) ditetapkan oleh Pejabat Penilai Kinerja atau Pimpinan Unit kerja.

Pasal 9

- (1) Pejabat Fungsional dan Pejabat Pelaksana dapat bekerja secara individu dan/atau dalam tim kerja melalui penugasan, sesuai dengan kebutuhan organisasi, dengan mengedepankan profesionalisme, kompetensi, dan kolaborasi berdasarkan keahlian dan/atau keterampilan.
- (2) Penugasan secara individu dan/atau dalam tim kerja sebagaimana dimaksud pada ayat (1) dapat melibatkan Pejabat Fungsional dan Pejabat Pelaksana yang berasal dari dalam 1 (satu) unit organisasi, lintas unit organisasi, lintas Perangkat Daerah dan/atau lintas Instansi Pemerintah.

Pasal 10

- (1) Penugasan individu bagi Pejabat Fungsional dan Pejabat Pelaksana dalam 1 (satu) unit organisasi sebagaimana

dimaksud . . .

dimaksud dalam Pasal 9 ayat (2), dilakukan melalui mekanisme penetapan surat perintah dan/atau bukti penugasan lainnya secara tertulis ataupun elektronik dari Pejabat Penilai Kinerja kepada yang bersangkutan.

- (2) Penugasan individu bagi Pejabat Fungsional dan Pejabat Pelaksana dalam 1 (satu) unit organisasi yang dilakukan melalui mekanisme penetapan surat perintah sebagaimana dimaksud pada ayat (1), disertai dengan mencantumkan:
 - a. maksud dan tujuan penugasan;
 - b. ekspektasi/target kinerja dari Pejabat Fungsional dan/atau Pejabat Pelaksana yang akan ditugaskan;
 - c. durasi pelibatan Pejabat Fungsional dan Pejabat Pelaksana dalam menyelesaikan ekspektasi/target kinerja; dan
 - d. pengaturan penugasan lainnya, untuk menunjang efektivitas, kualitas dan akselerasi pencapaian target kinerja yang ditetapkan.
- (3) Penugasan individu bagi Pejabat Fungsional dan Pejabat Pelaksana lintas unit organisasi dan/atau Perangkat Daerah sebagaimana dimaksud dalam Pasal 9 ayat (2), dilakukan dengan mekanisme pengajuan permohonan dari Pimpinan unit organisasi dan/atau Perangkat Daerah pemohon/pemilik kinerja kepada Pimpinan unit organisasi dan/atau Pimpinan Perangkat Daerah dimana Pejabat Fungsional dan Pejabat Pelaksana berada, dengan mencantumkan:
 - a. maksud dan tujuan permohonan penugasan Pejabat Fungsional dan Pejabat Pelaksana;
 - b. kompetensi, keahlian, dan/atau keterampilan yang dibutuhkan;
 - c. ekspektasi/target kinerja dari Pejabat Fungsional dan Pejabat Pelaksana yang akan ditugaskan; dan
 - d. durasi pelibatan Pejabat Fungsional dan Pelaksana.
- (4) Penetapan Surat Perintah untuk penugasan individu, dengan ketentuan:
 - a. Surat Perintah untuk penugasan individu lintas unit organisasi dalam 1 (satu) Perangkat Daerah ditetapkan oleh Kepala Perangkat Daerah yang bersangkutan; dan
 - b. Surat Perintah untuk penugasan individu lintas Perangkat Daerah ditetapkan oleh Sekretaris Daerah.

Pasal 11

- (1) Penugasan Pejabat Fungsional dan Pejabat Pelaksana dalam tim kerja dalam 1 (satu) unit organisasi sebagaimana dimaksud dalam Pasal 9 ayat (2), dilakukan melalui mekanisme penetapan surat perintah dari Pejabat Penilai Kinerja, dengan mencantumkan:
 - a. maksud dan tujuan penugasan tim kerja;
 - b. ekspektasi/target kinerja dari tim kerja yang akan ditugaskan;
 - c. durasi pelibatan tim kerja dalam menyelesaikan ekspektasi/target kinerja; dan
 - d. pengaturan penugasan lainnya, untuk menunjang efektivitas, kualitas dan akselerasi pencapaian target kinerja yang ditetapkan.

- (2) Penugasan Pejabat Fungsional dan Pejabat Pelaksana dalam tim kerja lintas unit organisasi dan/atau Perangkat Daerah sebagaimana dimaksud dalam Pasal 9 ayat (2), dilakukan dengan mekanisme pengajuan permohonan pelibatan Jabatan Fungsional dan Pejabat Pelaksana dalam tim kerja, dari Pimpinan unit organisasi dan/atau Perangkat Daerah pemohon/pemilik kinerja kepada Pimpinan unit organisasi dan/atau Perangkat Daerah dimana Pejabat Fungsional dan Pejabat Pelaksana berasal, dengan mencantumkan:
 - a. maksud dan tujuan permohonan penugasan Pejabat Fungsional dan Pelaksana;
 - b. kompetensi, keahlian, dan/atau keterampilan yang dibutuhkan;
 - c. ekspektasi/target kinerja dari Pejabat Fungsional dan Pelaksana yang akan ditugaskan; dan
 - d. durasi pelibatan Pejabat Fungsional dan Pelaksana.

- (3) Jawaban atas permohonan pelibatan Jabatan Fungsional dan Pejabat Pelaksana sebagaimana dimaksud pada ayat (2) berupa persetujuan dan/atau penolakan permohonan, yang selanjutnya disampaikan secara tertulis dari Pimpinan unit organisasi dan/atau Perangkat Daerah dimana Pejabat Fungsional dan Pejabat Pelaksana berada kepada Pimpinan unit organisasi dan/atau Perangkat Daerah pemohon/pemilik kinerja.

- (4) Dalam hal terdapat ketentuan perundang-undangan yang mengamanatkan pembentukan tim kerja ditetapkan melalui surat keputusan, maka penetapan tim kerja dilakukan sesuai dengan ketentuan yang berlaku.

Pasal 12

- (1) Susunan tim kerja sebagaimana dimaksud dalam Pasal 11, terdiri atas:
- a. ketua tim; dan
 - b. anggota tim.
- (2) Ketua tim kerja sebagaimana dimaksud pada ayat (1) huruf a, dapat berasal dari Jabatan Pimpinan Tinggi Pratama, Jabatan Administrator, Jabatan Fungsional atau Jabatan Pelaksana.
- (3) Dalam hal dibentuk tim kerja lintas unit organisasi dan/atau lintas Perangkat Daerah, ketua tim diutamakan berasal dari unit organisasi dan/atau Perangkat Daerah pemilik kinerja.
- (4) Jumlah tim kerja disesuaikan dengan kebutuhan dan beban tugas.

Bagian Keempat Pelaksanaan Tugas

Pasal 13

- (1) Pelaksanaan tugas Pejabat Fungsional dan Pejabat Pelaksana atas penugasan yang diberikan meliputi pelaksanaan tugas dalam 1 (satu) unit organisasi, lintas unit organisasi, dan lintas Perangkat Daerah.
- (2) Pelaksanaan tugas dalam 1 (satu) unit organisasi sebagaimana dimaksud pada ayat (1), dilakukan dengan ketentuan:
- a. untuk pelaksanaan tugas secara individu, Pejabat Fungsional melaksanakan tugas sesuai dengan ketentuan butir kegiatan Jabatan Fungsional masing-masing, yang diselaraskan dengan tugas, fungsi, dan kinerja unit organisasi dengan memperhatikan arahan dan strategi pimpinan unit organisasi serta perencanaan kerja yang telah disusun;

b. untuk . . .

- b. untuk pelaksanaan tugas secara individu, Pejabat Pelaksana melaksanakan tugas sesuai uraian tugas Jabatan Pelaksana yang diselaraskan dengan tugas, fungsi, dan kinerja unit organisasi dengan memperhatikan arahan dan strategi pimpinan unit organisasi serta perencanaan kerja yang telah disusun; dan
 - c. untuk pelaksanaan tugas dalam tim kerja, dilakukan dalam hal tugas yang dilaksanakan memerlukan keterlibatan dan kolaborasi Pejabat Fungsional dan/atau Pejabat Pelaksana dalam unit organisasi, dengan arahan dan strategi pimpinan unit organisasi dan dalam pelaksanaan tugasnya dapat berkoordinasi dengan pejabat lain atau tim kerja lainnya;
- (3) Pelaksanaan tugas yang bersifat lintas unit organisasi atau lintas Perangkat Daerah sebagaimana dimaksud pada ayat (1), dilakukan dalam hal tugas yang dilaksanakan memerlukan keterlibatan dan kolaborasi Pejabat Fungsional dan/atau Pejabat Pelaksana lintas unit organisasi atau Perangkat Daerah, dengan arahan dan strategi pimpinan unit organisasi pemilik kinerja dan dalam pelaksanaan tugasnya dapat berkoordinasi dengan Pejabat lain atau tim kerja lainnya.

Pasal 14

- (1) Pelaksanaan tugas dalam tim kerja diperlukan pembagian tanggung jawab antara Pejabat Penilai Kinerja, Pimpinan unit organisasi, Ketua Tim Kerja dan Anggota Tim Kerja.
- (2) Tanggung jawab Pejabat Penilai Kerja sebagaimana dimaksud pada ayat (1), meliputi:
 - a. menyusun dan menetapkan road map dan rencana kerja organisasi;
 - b. memastikan pelaksanaan tugas dan fungsi organisasi sejalan dengan strategi dan tujuan organisasi;
 - c. memastikan kesiapan dukungan infrastruktur, tata kelola, dan sumberdaya yang optimal;
 - d. memastikan pengambilan keputusan yang tepat dan efektif; dan
 - e. memastikan kolaborasi dan sinergitas pelaksanaan tugas dan fungsi antar unit organisasi.

- (3) Tanggung jawab Pimpinan unit organisasi sebagaimana dimaksud pada ayat (1), meliputi:
- a. menyusun dan menetapkan rencana kegiatan;
 - b. menyediakan dukungan sumberdaya untuk pelaksanaan kegiatan;
 - c. memberikan arahan terpadu, input, dan feedback atas pelaksanaan kegiatan;
 - d. memastikan kolaborasi dan sinergitas pelaksanaan tugas antar tim; dan
 - e. melakukan monitoring dan evaluasi pelaksanaan tugas tim.
- (4) Tanggung jawab Ketua Tim Kerja sebagaimana dimaksud pada ayat (1), meliputi:
- a. menyusun rincian pelaksanaan kegiatan;
 - b. membagi peran anggota tim sesuai dengan kompetensi, keahlian, dan/atau keterampilan;
 - c. melaksanakan kegiatan sesuai dengan perencanaan;
 - d. memberikan umpan balik berkala kepada anggota tim;
 - e. melaporkan hasil kinerja anggota timnya kepada pejabat penilai kinerja dan pimpinan unit organisasi yang bersangkutan sebagai bahan pertimbangan penilaian kinerja Pejabat Fungsional dan Pelaksana; dan
 - f. melaksanakan kolaborasi dan sinergitas pelaksanaan tugas antar anggota tim.
- (5) Tanggung jawab Anggota Tim Kerja sebagaimana dimaksud pada ayat (1), meliputi:
- a. menyusun rencana kerja individu;
 - b. melaksanakan kinerja sesuai ekspektasi ketua tim; dan
 - c. melaporkan hasil kerja kepada ketua tim.

Bagian Kelima
Pertanggungjawaban Pelaksanaan Tugas

Pasal 15

Pejabat Fungsional dan Pelaksana yang ditugaskan secara individu melaporkan pelaksanaan tugasnya secara langsung kepada pejabat penilai kinerja/atasan langsung.

Pasal 16

- (1) Dalam rangka pertanggungjawaban pelaksanaan tugas, Pejabat Fungsional dan Pelaksana yang berperan sebagai anggota tim melaporkan pelaksanaan tugas kepada ketua tim.
- (2) Pejabat Fungsional dan Pelaksana yang berperan sebagai ketua tim melaporkan pelaksanaan tugas tim kerja kepada Pimpinan Unit kerja secara berkala.
- (3) Pimpinan Unit kerja secara sewaktu-waktu berwenang untuk meminta laporan kepada ketua tim dan/atau anggota tim kerja.

Bagian Keenam Pengelolaan Kinerja

Pasal 17

- (1) Pengelolaan kinerja Pejabat Fungsional dan Pelaksana baik yang bekerja secara individu maupun dalam tim kerja terdiri atas:
 - a. perencanaan kinerja yang meliputi penetapan dan klarifikasi ekspektasi;
 - b. pelaksanaan, pemantauan, dan pembinaan kinerja yang meliputi pendokumentasian kinerja, pemberian umpan balik berkelanjutan dan pengembangan kinerja pegawai;
 - c. penilaian kinerja yang meliputi evaluasi kinerja pegawai; dan
 - d. tindak lanjut hasil evaluasi kinerja yang meliputi pemberian penghargaan dan sanksi.
- (2) Pengelolaan kinerja Pejabat Fungsional dan Pelaksana sebagaimana dimaksud pada ayat (1) dilaksanakan sesuai dengan ketentuan peraturan perundang-undangan yang mengatur mengenai pengelolaan kinerja Pejabat Fungsional dan Pelaksana.

Bagian Ketujuh Pemanfaatan Teknologi Informasi dan Komunikasi

Pasal 18

- (1) Pemerintah Daerah dalam menyelenggarakan pemerintahan mengutamakan layanan administrasi pemerintahan berbasis elektronik melalui pemanfaatan aplikasi SPBE yang terintegrasi dalam mendukung sistem kerja Perangkat Daerah.

(2) Aplikasi . . .

- (2) Aplikasi SPBE sebagaimana dimaksud pada ayat (1) berupa aplikasi umum berbagi pakai dan digunakan pada setiap Perangkat Daerah.
- (3) Pemanfaatan aplikasi SPBE sebagai media informasi dan komunikasi secara terpadu dikoordinasikan oleh tim koordinasi SPBE Pemerintah Daerah.

BAB IV PROSES BISNIS

Pasal 19

- (1) Penyusunan Proses Bisnis merupakan acuan bagi Pemerintah Daerah untuk menggambarkan hubungan kerja yang efektif dan efisien antar unit organisasi.
- (2) Untuk penyesuaian sistem kerja sesuai dengan tujuan Perangkat Daerah perlu melakukan perbaikan dan pengembangan proses bisnis.
- (3) Perbaikan dan pengembangan Proses Bisnis dilakukan melalui reviu dan evaluasi penyesuaian standar operasional prosedur.
- (4) Reviu dan evaluasi sebagaimana dimaksud pada ayat (3) dilakukan terhadap:
 - a. peta subproses;
 - b. peta relasi;
 - c. peta lintas fungsi; dan/atau
 - d. peta level 1 dan turunannya, sesuai dengan metode yang digunakan.
- (5) Tata cara penyusunan peta proses bisnis Pemerintah Daerah sebagaimana dimaksud pada ayat (1) dilaksanakan sesuai dengan ketentuan peraturan perundang-undangan.

Pasal 20

- (1) Peta proses bisnis sebagaimana dimaksud dalam Pasal 19 lingkup Pemerintah Daerah ditetapkan oleh Bupati.
- (2) Peta proses bisnis sebagaimana dimaksud dalam Pasal 19 lingkup Perangkat Daerah ditetapkan oleh Kepala Perangkat Daerah.

BAB V
KETENTUAN PENUTUP

Pasal 21

Peraturan Bupati ini mulai berlaku pada tanggal diundangkan.

Agar setiap orang mengetahuinya, memerintahkan pengundangan Peraturan Bupati ini dengan penempatannya dalam Berita Daerah Kabupaten Samosir.

Ditetapkan di Pangururan
Pada tanggal 24 September 2024

BUPATI SAMOSIR,

Cap/dto

VANDIKO T. GULTOM

Diundangkan dalam Berita Daerah Kabupaten Samosir
Nomor 41 Tahun 2024
Seri F Nomor 004
Tanggal 24 September 2024

Sekretaris Daerah Kabupaten Samosir

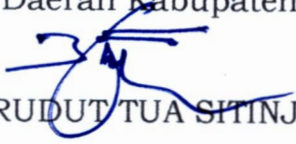
MARUDUT TUA SITINJAK

LAMPIRAN PERATURAN BUPATI SAMOSIR
NOMOR : 39 TAHUN 2024
TANGGAL : 24 SEPTEMBER 2024
TENTANG : SISTEM KERJA UNTUK
PENYEDERHANAAN BIROKRASI
DI LINGKUNGAN PEMERINTAH
KABUPATEN SAMOSIR

SISTEM KERJA UNTUK PENYEDERHANAAN BIROKRASI
DI LINGKUNGAN PEMERINTAH DAERAH KABUPATEN SAMOSIR

I. Mekanisme Kerja

Mekanisme kerja adalah proses dan cara kerja organisasi yang menggambarkan alur pelaksanaan tugas pegawai Aparatur Sipil Negara dalam Unit Organisasi yang dilakukan dalam suatu sistem dengan mengedepankan kompetensi, keahlian, dan/atau keterampilan. Dengan penyederhanaan birokrasi, setiap unit organisasi terdiri dari 2 level struktur dan tim kerja yang terdiri dari kelompok Jabatan Fungsional dan Pelaksana. Tim kerja terdiri dari 1 (satu) jenis atau lebih Jabatan Fungsional atau Pelaksana yang dapat berasal dari lintas unit organisasi atau jika dibutuhkan dapat berasal dari lintas Perangkat Daerah. Pelaksanaan tugas yang dilaksanakan dalam bentuk tim kerja dapat dipimpin oleh Ketua Tim.

Mekanisme kerja paska penyederhanaan struktur organisasi disesuaikan dengan strategi dari Pejabat Level 1 dan/atau Pejabat Level 2. Pejabat-pejabat tersebut memastikan kesiapan dukungan infrastruktur, tata kelola dan sumber daya yang optimal, serta memastikan kolaborasi dan sinergitas pelaksanaan tugas yang ada. Adapun mekanisme kerja paska penyederhanaan struktur organisasi terbagi menjadi 3 (tiga) tahapan, yaitu:

1. Tahapan Perencanaan

Tahapan perencanaan dimaksudkan untuk memastikan bahwa kinerja organisasi dapat dilakukan secara sistematis serta logis untuk mencapai tujuan dengan hasil konkrit adalah rencana kerja. Kegiatan yang dilaksanakan pada tahapan perencanaan di antaranya:

- a. Penyusunan dan penetapan perjanjian kinerja, perumusan strategi pencapaian target kinerja serta penugasan Pejabat Fungsional dan Pelaksana di bawah koordinasi Pejabat Level 2.
- b. Perumusan strategi pelaksanaan pencapaian target kinerja oleh

Pejabat Level 2 yang terdiri dari penentuan pelaksanaan tugas dalam bentuk tim kerja atau individu, penentuan kebutuhan pelibatan Pejabat Fungsional atau Pelaksana lintas unit serta kebutuhan atas Ketua Tim.

- c. Penyusunan rencana pelaksanaan kegiatan dan anggaran untuk pencapaian target kinerja oleh Pejabat Fungsional dan Pelaksana.

2. Tahapan Pelaksanaan

Tahapan pelaksanaan dimaksudkan untuk memastikan kegiatan dan anggaran dijalankan sesuai dengan rencana, dengan rincian:

- a. Penyusunan rincian pelaksanaan kegiatan, pembagian peran dan pelaksanaan kegiatan oleh Pejabat Fungsional dan Pelaksana.
- b. Monitoring perkembangan dan pemberian umpan balik atas pelaksanaan kegiatan oleh Pejabat Level 2 dan/atau Ketua Tim.
- c. Penyampaian hasil pelaksanaan kegiatan kepada Pejabat Level 2.

3. Tahapan Evaluasi

Tahapan Evaluasi dimaksudkan untuk memastikan hasil pelaksanaan kegiatan sesuai dengan target yang diharapkan. Kegiatan yang dilakukan pada tahapan evaluasi adalah reviu atas hasil pelaksanaan tugas Tim Kerja atau individu oleh Pejabat Level 2 dan Pejabat Level 1. Pelaksanaan kegiatan dinyatakan selesai setelah Pejabat Level 1 menerima hasil pelaksanaan kegiatan dan dinyatakan telah sesuai dengan target yang diharapkan.

II. Penyesuaian Mekanisme Kerja

Pelaksanaan tugas dalam mekanisme kerja pada Unit Organisasi Perangkat Daerah untuk penyederhanaan birokrasi membutuhkan beberapa penyesuaian, diantaranya:

1. Kedudukan Pejabat Fungsional dan Pelaksana.

Kedudukan merupakan penempatan posisi pegawai Aparatur Sipil Negara dalam struktur organisasi sebagai basis pemberian tugas dan tanggungjawab jabatan. Kedudukan Pejabat Fungsional dan Pelaksana ditentukan berdasarkan kompetensi, keahlian dan/atau keterampilan yang sesuai dan diperlukan untuk mencapai kinerja unit organisasi. Penetapan kedudukan Pejabat Fungsional dan Pelaksana dilakukan melalui proses perencanaan dan dengan

mempertimbangkan rentang kendali dan beban tugas perangkat daerah.

Pejabat Fungsional dan Pelaksana berkedudukan di bawah dan bertanggungjawab kepada Pejabat Penilai Kinerja. Pejabat Penilai Kinerja merupakan atasan langsung dari Pejabat Fungsional dan Pelaksana dengan ketentuan jabatan paling rendah adalah jabatan pengawas atau jabatan lain yang diberi pendelegasian wewenang.

2. Penugasan Pejabat Fungsional dan Pelaksana.

Pejabat Fungsional dan Pelaksana dapat ditugaskan secara individu atau tim kerja untuk membantu pelaksanaan tugas Pimpinan Unit Organisasi. Pimpinan Unit Organisasi merupakan Pejabat Pimpinan Tinggi Pratama, Pejabat Administrator, Pejabat Pengawas, atau Pejabat Fungsional yang diangkat untuk memimpin suatu unit kerja mandiri berdasarkan ketentuan peraturan perundang-undangan.

Penugasan tersebut, dapat berupa penugasan langsung atau pengajuan sukarela kepada Pimpinan Unit Organisasi. Penugasan dapat dilakukan dalam unit organisasi atau antar unit organisasi.

3. Penyesuaian dan pertanggungjawaban pelaksanaan tugas.

Penyesuaian dan pertanggungjawaban pelaksanaan tugas Pejabat Fungsional dan Pelaksana dapat dilakukan dalam tim kerja atau individu. Tim kerja dapat terdiri dari satu jenis atau lebih Jabatan Fungsional dan Pelaksana. Di dalam tim kerja dapat ditunjuk seorang Ketua Tim. Ketua Tim Kerja dalam mempertanggungjawabkan pelaksanaan tugas dilakukan kepada Pejabat Penilai Kinerja maupun Pimpinan Unit Organisasi.

III. Kedudukan Pejabat Fungsional dan Pelaksana pada Unit Organisasi

Penggambaran kedudukan Pejabat Fungsional dan Pelaksana pada unit organisasi yaitu sebagai berikut:

A. Unit Organisasi yang dipimpin oleh Pejabat Pimpinan Tinggi Pratama

Penjelasan secara umum penyesuaian yang dilakukan untuk penyederhanaan birokrasi adalah Pejabat Fungsional dan Pelaksana berkedudukan di bawah dan bertanggung jawab kepada Pejabat Penilai Kinerja. Pejabat Penilai Kinerja merupakan atasan langsung

dari Pejabat Fungsional dan pelaksana dengan ketentuan jabatan paling rendah adalah Jabatan Pengawas atau jabatan lain yang diberi pendelegasian wewenang. Secara umum kedudukan Jabatan Fungsional dan Pelaksana ditetapkan sebagai berikut:

a. Susunan organisasi yang terdiri dari 3 level dan Pejabat Pimpinan Tinggi Pratama sebagai pejabat penilai kinerja.

1) Pejabat Pimpinan Tinggi Pratama sebagai Pejabat Penilai Kinerja.

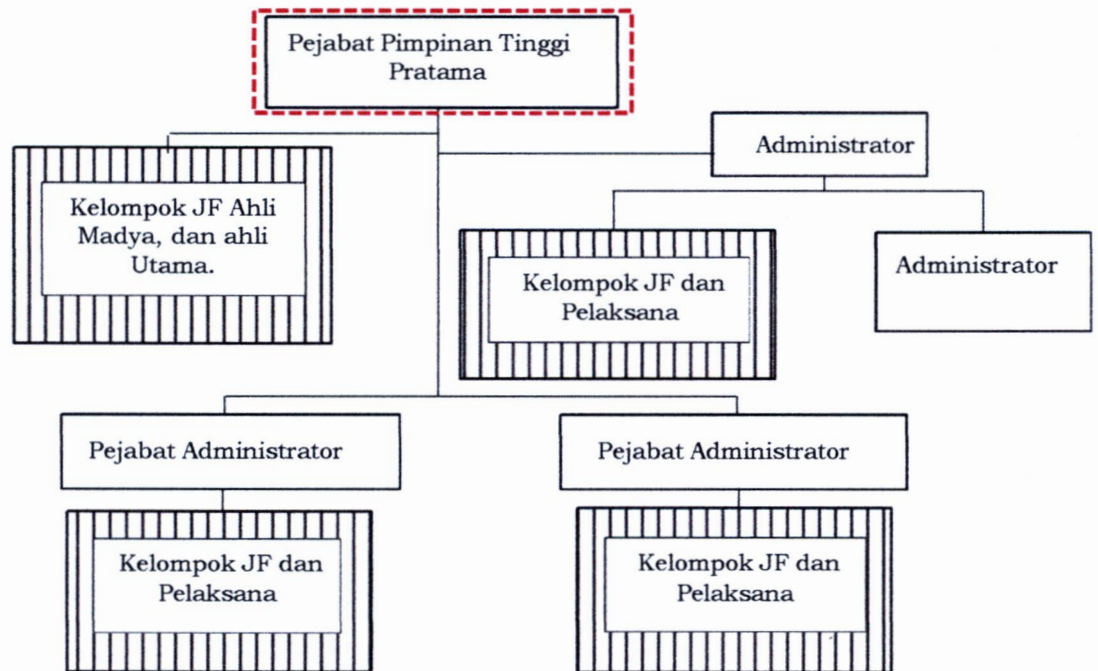

Pada struktur diatas maka:

- Jabatan Fungsional Madya berkedudukan di bawah Pejabat Pimpinan Tinggi Pratama dan selaku pejabat penilai kinerja.

2) Pejabat Administrator sebagai Pejabat Penilai Kinerja

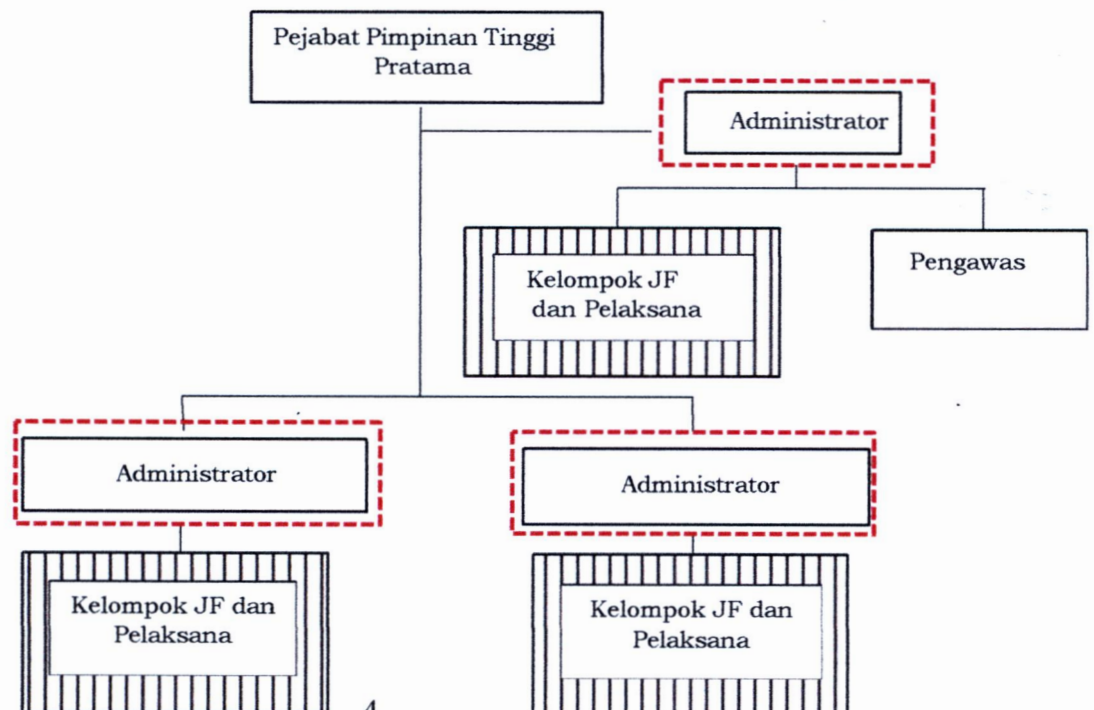

Pada struktur diatas maka:

- Kelompok Jabatan Fungsional Ahli Muda dan Pelaksana berkedudukan berada dibawah Pejabat Administrator (Kepala Bidang/Sekretaris) sebagai Pejabat Level II yang berperan selaku Pejabat Penilai Kinerja.

3) Pejabat Pengawas sebagai Pejabat Penilai Kinerja

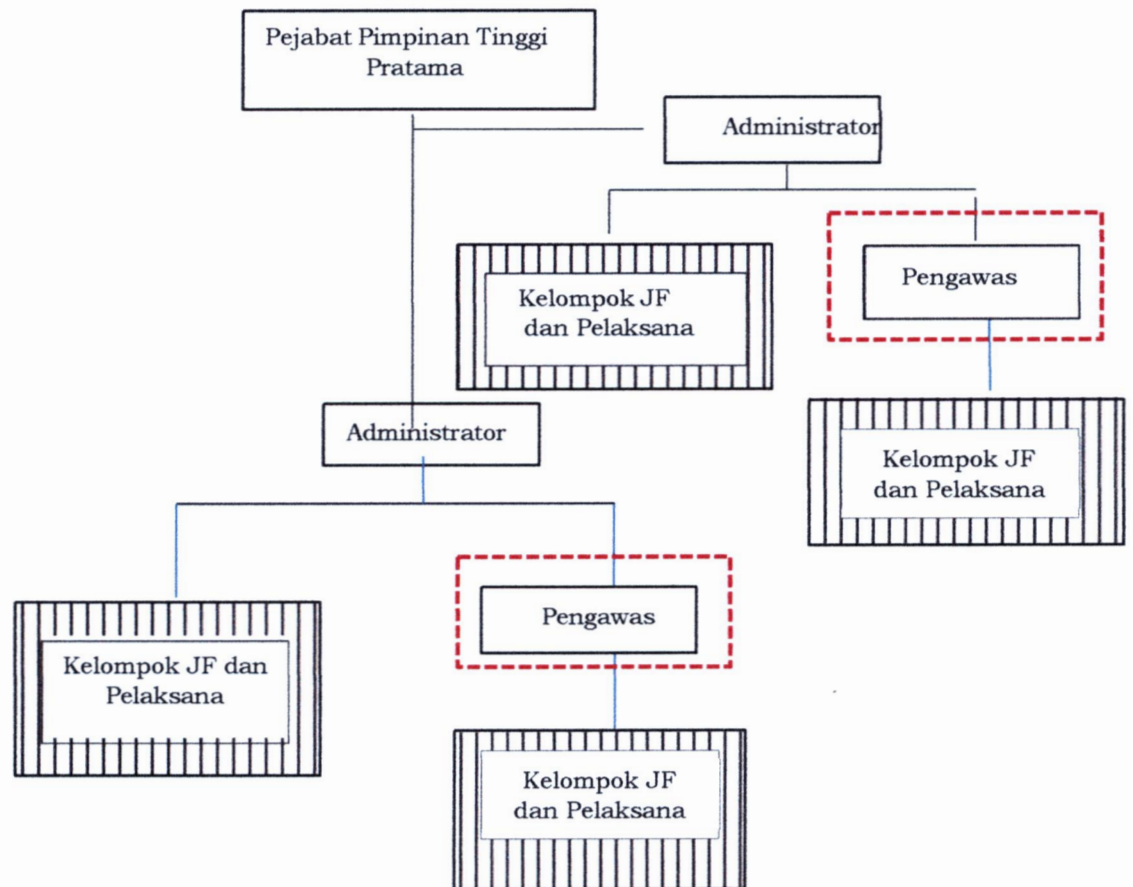

Pada struktur diatas maka:

- Kelompok Jabatan Fungsional Ahli Pertama dan Pelaksana berkedudukan berada dibawah Pejabat Pengawas sebagai Pejabat Level III yang berperan selaku Pejabat Penilai Kinerja.

b. Struktur organisasi dengan Pejabat Administrator sebagai pejabat penilai kinerja adalah sebagai berikut:

1) Unit Organisasi pada Sekretariat Daerah

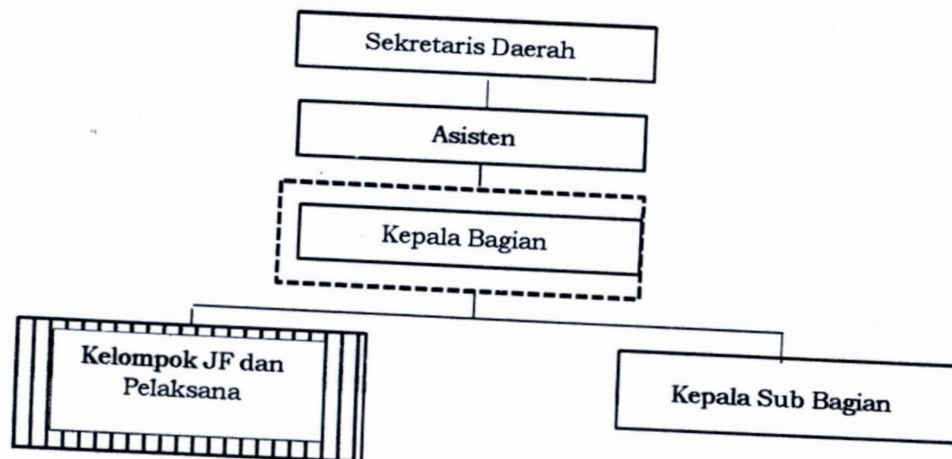

Pada struktur diatas maka:

- Kepala Bagian pada Sekretariat Daerah berkedudukan berada dibawah Asisten selaku Pejabat Penilai Kinerja.
- Kelompok Jabatan Fungsional dan Pelaksana berkedudukan berada dibawah Kepala Bagian sebagai pejabat level 2 yang berperan selaku Pejabat Penilai Kinerja.

2) Unit Organisasi pada Sekretariat DPRD

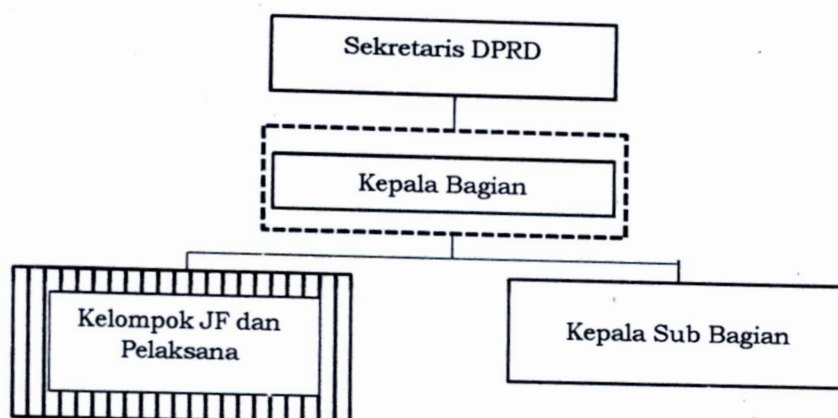

Pada struktur diatas maka:

- Kelompok Jabatan Fungsional dan Pelaksana berkedudukan berada dibawah Administrator sebagai pejabat level 2 yang berperan selaku Pejabat Penilai Kinerja.

3) Unit Organisasi pada Inspektorat Daerah

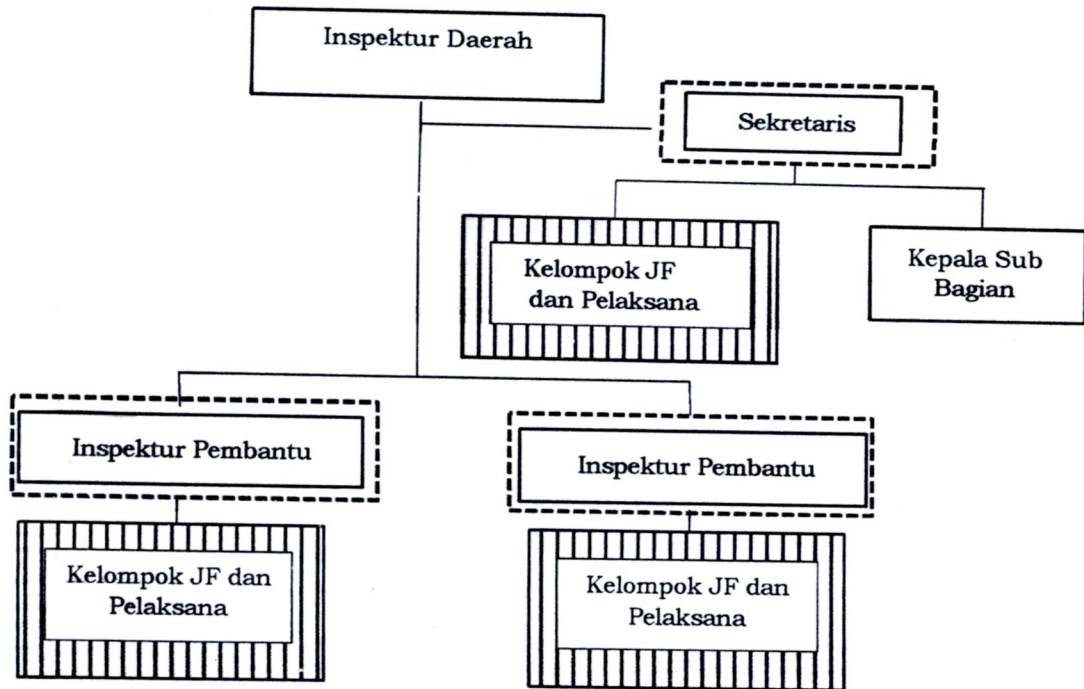

Pada struktur diatas maka:

- Kelompok Jabatan Fungsional Ahli Muda dan Pelaksana berkedudukan berada dibawah Pejabat Administrator (Inspektur Pembantu/Sekretaris) sebagai Pejabat Level II yang berperan selaku Pejabat Penilai Kinerja.

4) Unit Organisasi yang mengurus Urusan Pendidikan, Urusan Perhubungan, Urusan Keuangan, dan Urusan Ketentraman, Ketertiban dan Perlindungan Masyarakat

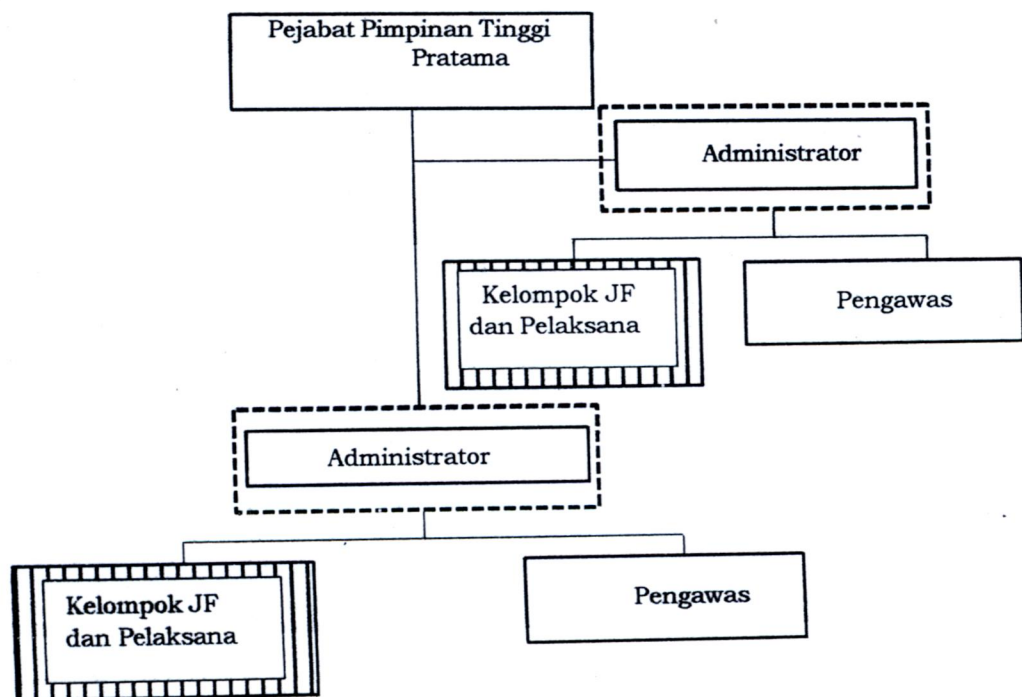

Pada struktur diatas maka:

- Kelompok Jabatan Fungsional dan Pelaksana berkedudukan berada dibawah Administrator sebagai pejabat level 2 yang berperan selaku Pejabat Penilai Kinerja.

3. Unit organisasi yang dipimpin oleh Pejabat Administrator sebagai Pejabat Penilai Kinerja

Unit organisasi dimaksud adalah Perangkat Daerah yang memiliki 2 (dua) level jenjang struktural yaitu Jabatan Administrator dan Jabatan Pengawas.

Organisasi yang terdiri dari 2 level ini diberlakukan bagi perangkat daerah:

a. Kecamatan

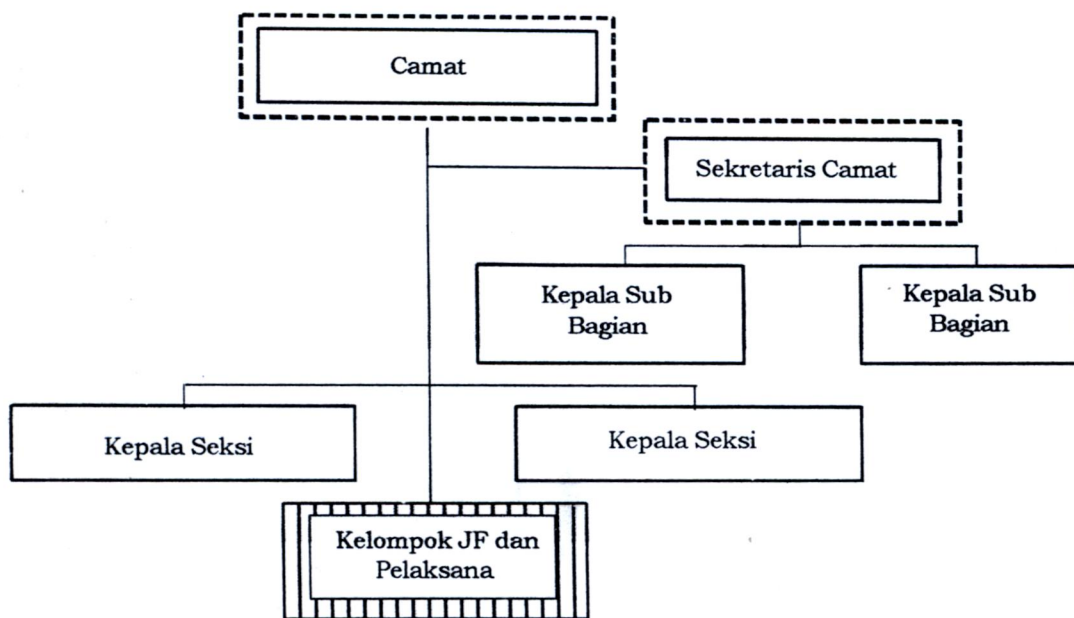

Pada struktur diatas maka:

- Sekretaris Camat berkedudukan berada dibawah Camat selaku Pejabat Penilai Kinerja.
- Sekretaris Camat sebagai Pejabat Penilai Kinerja untuk Kepala Sub Bagian, Kelompok JF dan Pelaksana di lingkup Sekretariat Kecamatan.
- Kepala Seksi berkedudukan berada dibawah Camat sebagai pejabat level 1 yang berperan selaku Pejabat Penilai Kinerja dan Kepala Seksi menjadi pelaksana koordinasi pelaksanaan tugas Pejabat Fungsional serta Pelaksana seperti ketua tim.

- Kelompok Jabatan Fungsional dan Pelaksana berkedudukan berada dibawah Camat sebagai pejabat level 1 yang berperan selaku Pejabat Penilai Kinerja.

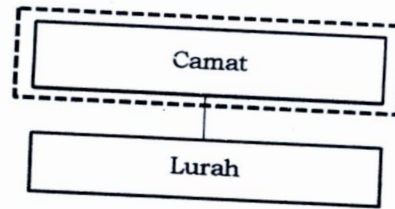

Pada struktur diatas maka Lurah berkedudukan berada dibawah Camat yang berperan selaku Pejabat Penilai Kinerja.

Lurah sebagai Pejabat Penilai Kinerja

Pejabat Pengawas yang memimpin unit organisasi yang berbentuk Kelurahan maka berperan sebagai Pejabat Penilai Kinerja.

Susunan organisasi adalah sebagai berikut:

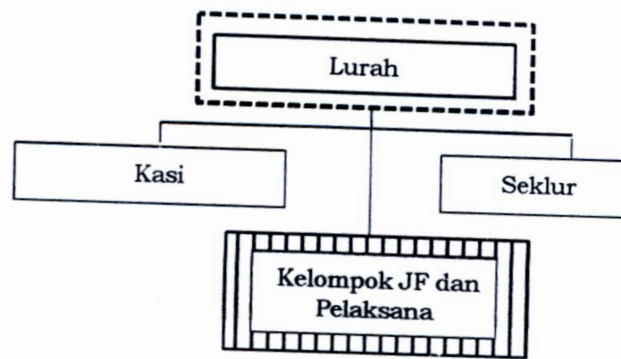

Pada struktur diatas maka:

- Kelompok JF dan Pelaksana berkedudukan berada dibawah lurah yang berperan selaku Pejabat Penilai Kinerja, Kepala Seksi/Seklur sebagai Pejabat Level II yang berperan memberikan rekomendasi Penilaian Kinerja kepada Camat sebagai Pejabat Penilai Kinerja.

b. Rumah Sakit Umum Daerah (RSUD)

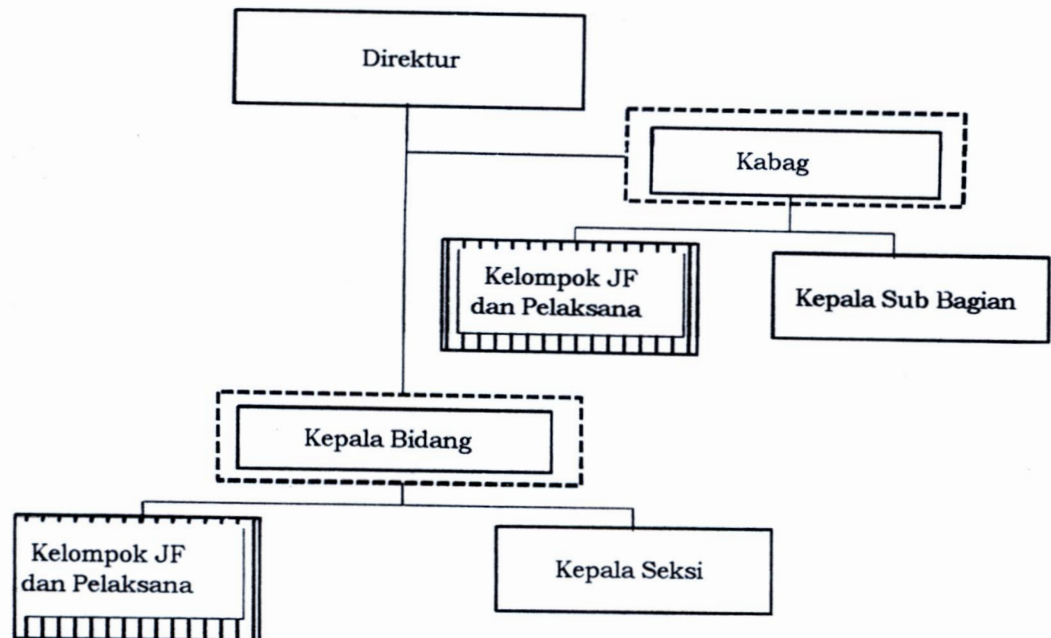

Pada struktur diatas maka:

- Kepala Bagian dan Kepala Bidang berkedudukan berada dibawah Direktur selaku Pejabat Penilai Kinerja.
- Kepala Bagian Tata Usaha sebagai Pejabat Penilai Kinerja untuk Kepala Sub Bagian, Kelompok JF dan Pelaksana di lingkup Bagian TU.
- Kepala Bidang sebagai Pejabat Penilai Kinerja untuk Kepala Seksi, Kelompok JF dan Pelaksana di lingkup Bidang.
- Kepala Bidang yang membawahi Kepala Seksi dan Kabag TU yang membawahi Kepala Sub Bagian, maka Kepala Seksi dan Kepala Sub Bagian sebagai pejabat level 3 menjadi pelaksana koordinasi pelaksanaan tugas Pejabat Fungsional dan Pelaksana seperti ketua tim pada masing-masing bidang.

4. Pejabat Pengawas (Kepala UPTD) sebagai Pejabat Penilai Kinerja

Pejabat Pengawas yang memimpin unit organisasi yang berbentuk Unit Pelaksana Teknis Daerah maka berperan sebagai Pejabat Penilai Kinerja.

Susunan organisasi yang terdiri dari 1 level adalah sebagai berikut:

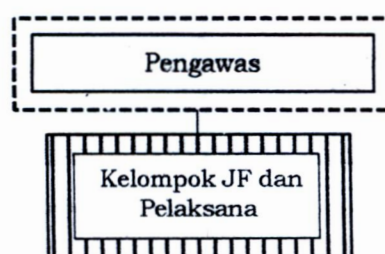

Pada struktur diatas maka:

Kelompok JF dan Pelaksana serta Kepala Sub Bagian Tata Usaha berkedudukan berada dibawah Pejabat Pengawas (Kepala UPTD) sebagai Pejabat Level I yang berperan selaku Pejabat Penilai Kinerja.

5. Unit organisasi yang dipimpin oleh Pejabat Fungsional dan berperan sebagai Pejabat Penilai Kinerja

Kelompok JF dan Pelaksana berkedudukan berada di bawah Pejabat Fungsional sebagai Pejabat Level I yang berperan selaku Pejabat Penilai Kinerja, diberlakukan pada UPTD Puskesmas, UPTD Satuan Pendidikan.

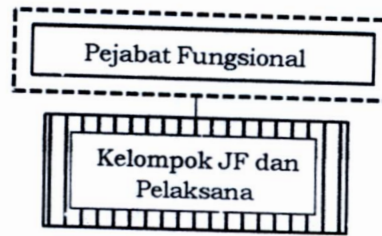

Susunan organisasi yang terdiri dari 1 level adalah sebagai berikut:

- a. UPTD Satuan Pendidikan pada Dinas Pendidikan, Kepemudaan dan Olahraga

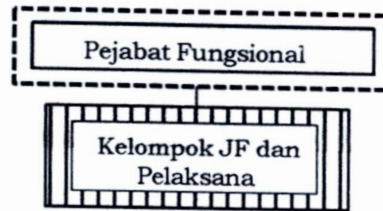

Pada struktur diatas maka Kelompok JF dan Pelaksana berkedudukan berada dibawah Kepala UPTD Satuan Pendidikan sebagai Pejabat Level I yang berperan selaku Pejabat Penilai Kinerja.

- b. UPTD Pusat Kesehatan Masyarakat pada Dinas Kesehatan.

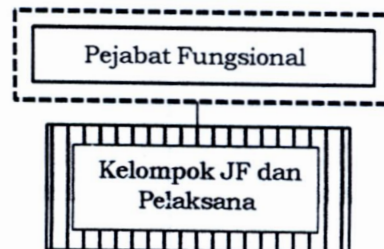

Pada struktur diatas maka Kelompok JF dan Pelaksana berkedudukan berada dibawah Kepala UPTD Pusat Kesehatan Masyarakat dan Kepala UPTD Pusat Kesehatan Masyarakat sebagai Pejabat Level I yang berperan selaku Pejabat Penilai Kinerja.

IV. Penugasan

Penugasan merupakan tahap pendahuluan sebelum Pegawai melakukan dialog kinerja untuk menetapkan dan mengklarifikasi Ekspektasi Pimpinan. Sebelum memperoleh penugasan, masing-masing Pegawai wajib mengetahui kedudukan penempatan Pegawai dan Pejabat yang memiliki kewenangan sebagai Pejabat Penilai Kinerjanya.

Penugasan kepada Pegawai dilakukan oleh Pimpinan. Pegawai dapat memperoleh penugasan secara individu atau dalam tim kerja. Penugasan kepada Pegawai dilakukan sesuai dengan kompetensi, keahlian dan/atau keterampilan serta dengan memperhatikan kedudukan dan struktur organisasi pada masing-masing Perangkat Daerah. Penugasan tersebut dilakukan baik dalam unit organisasi atau lintas unit organisasi. Pejabat fungsional dan/atau Pelaksana tersebut diberikan surat penugasan dan/atau bukti penugasan tertulis lainnya yang berbentuk fisik ataupun elektronik.

Penugasan kepada Pegawai dapat dilakukan dalam 2 (dua) bentuk yaitu:

a) Penunjukan

Cara penugasan Pejabat Fungsional dan Pelaksana langsung dari Pejabat Penilai Kinerja dan/atau Pimpinan Unit Organisasi untuk melaksanakan kinerja tertentu. Penunjukan dapat dilakukan di dalam unit organisasi atau lintas unit organisasi. Namun demikian, jika dipandang perlu, penugasan baik secara individu maupun tim kerja dapat melibatkan Pejabat Fungsional dan Pelaksana yang berasal dari lintas instansi.

b) Pengajuan sukarela

Cara penugasan Pejabat Fungsional atau Pelaksana atas dasar permohonan aktif dari Pejabat Fungsional atau Pelaksana. Pengajuan sukarela bertujuan untuk memberikan ruang peran aktif bagi Pejabat Fungsional atau Pelaksana untuk dapat membantu pelaksanaan kinerja organisasi yang sesuai dengan kompetensi, keahlian dan/atau ketrampilannya, namun belum masuk ke dalam tugas yang telah ditetapkan sebelumnya. Pengajuan sukarela hanya dapat dilakukan di dalam unit organisasi Pejabat Fungsional bersangkutan dan lintas unit organisasi di dalam Pemerintah Daerah bersangkutan.

Permohonan pengajuan sukarela disampaikan kepada Pimpinan Unit Organisasi yang dituju tembusan Pejabat Penilai Kinerja yang bersangkutan. Proses dan cara kerja organisasi yang menggambarkan alur pelaksanaan tugas Pegawai Aparatur Sipil Negara yang dilakukan dalam suatu sistem dengan mengedepankan kompetensi, keahlian dan/atau keterampilan disebut Mekanisme Kerja.

Mekanisme Kerja pada Unit Organisasi yang Dipimpin oleh Pejabat Pimpinan Tinggi Pratama (Unit Organisasi dengan 2 Level Struktur, Pejabat Administrator sebagai Pejabat Penilai Kinerja dan Pimpinan Unit Kerja Jabatan Fungsional). Mekanisme tersebut diklasifikasikan ke dalam 2 (dua) jenis yaitu:

- 1) Dalam unit organisasi dan yang memiliki kekhususan (lintas unit organisasi dan/atau;
- 2) Lintas instansi pemerintah.

Adapun rincian mekanisme kerja sesuai dengan jenis penugasan sebagai berikut:

A. Penunjukan

A.1. Penunjukan dalam Organisasi

Penugasan dalam Perangkat Daerah berdasarkan model kebijakan penyederhanaan birokrasi sebagai berikut:

1. Tahapan Perencanaan:

- a. Pimpinan Unit Organisasi menyusun dan menetapkan perjanjian kinerja sebagai dasar penentuan pembagian tanggungjawab target kinerja bagi Pejabat Penilai Kinerja.
- b. Pimpinan Unit Organisasi memberikan arahan dan koordinasi untuk pelaksanaan kegiatan dan pencapaian target kinerja bersama.
- c. Pejabat Penilai Kinerja merumuskan strategi pencapaian target kinerjanya berdasarkan arahan Pimpinan Unit Organisasi.
- d. Arahan dan ekspektasi target kinerja disampaikan oleh Pejabat Penilai Kinerja kepada Pejabat Fungsional dan Pelaksana di bawah koordinasinya.

- e. Penyelesaian target kinerja dalam bentuk kegiatan dilakukan baik secara individu ataupun tim kerja sesuai arahan dan ekspektasi target kinerja Pejabat Penilai Kinerja.
 - f. Pejabat Penilai Kinerja menentukan perlu atau tidaknya penunjukan ketua tim kerja untuk kegiatan yang dilakukan oleh tim kerja.
 - g. Pejabat Fungsional dan Pelaksana baik yang bekerja secara individu maupun tim kerja bersama Pejabat Penilai Kinerja menyusun rencana pelaksanaan kegiatan, dan anggaran untuk pencapaian target kinerja.
 - h. Penyelesaian target kinerja yang membutuhkan pelibatan Pejabat Fungsional atau Pelaksana dari unit organisasi lain akan melalui proses permohonan pelibatan Pejabat Fungsional atau Pelaksana lintas unit.
2. Tahapan Pelaksanaan:
- a. Menguraikan kegiatan, dan anggaran yang telah disusun pada tahap perencanaan oleh individu, tim kerja, atau ketua tim.
 - b. Pelaksanaan kegiatan yang dilakukan oleh tim kerja dilakukan pembagian peran bagi anggota tim.
 - c. Pembagian peran anggota tim dilakukan berdasarkan kompetensi, keahlian dan/atau keterampilan.
 - d. Berdasarkan perannya, Pejabat Fungsional atau Pelaksana melaksanakan kegiatan.
 - e. Pejabat Fungsional atau Pelaksana berkolaborasi dengan semua pihak (terkait sinkronisasi data, kebijakan, dan pelaksanaan, tetapi tidak terbatas pada hal-hal tersebut saja) yang terkait dengan kegiatan tersebut.
 - f. Monitoring perkembangan dan pemberian umpan balik atas pelaksanaan kegiatan dilakukan secara berkala atau sewaktu-waktu oleh Pimpinan Unit Organisasi dan/atau Ketua Tim.

g. Hasil pelaksanaan kegiatan yang sudah sesuai dengan target, disampaikan kepada Pimpinan Unit Organisasi oleh individu atau ketua tim.

3. Tahapan Evaluasi:

- a. Pejabat Penilai Kinerja meninjau hasil pelaksanaan kegiatan.
- b. Hasil pelaksanaan kegiatan yang telah sesuai dengan target disampaikan kepada Pimpinan Unit Organisasi untuk ditinjau.
- c. Pelaksanaan kegiatan dinyatakan selesai setelah Pimpinan Unit Organisasi menerima hasil pelaksanaan kegiatan dan dinyatakan telah sesuai dengan target yang diharapkannya.

A.1.1. Penunjukan sebagai Individu

Pegawai yang termasuk dalam Pejabat Fungsional atau Pelaksana wajib melakukan dialog kinerja dengan Pimpinan untuk menetapkan dan mengklarifikasi Ekspektasi.

Ekspektasi Kinerja merupakan harapan atas hasil kerja dan perilaku kerja Pegawai. Hasil dialog kinerja tersebut dituangkan dalam Dokumen Sasaran Kinerja Pegawai (SKP). Penetapan dan klarifikasi Ekspektasi dilakukan sepanjang tahun kinerja.

Tahapan yang dilakukan untuk menetapkan dan mengklarifikasi Ekspektasi sebagai berikut:

1. Melihat Gambaran Keseluruhan Organisasi pada Dokumen Rencana Strategis Peangkat Daerah /Unit Kerja dan Perjanjian Kinerja Unit Kerja.
2. Menetapkan dan mengklarifikasi Ekspektasi Hasil Kerja dan Perilaku Kerja Pejabat Pimpinan Tinggi dan Pimpinan UPT serta menuangkan dalam Format SKP.
3. Menyusun Manual Indikator Kinerja untuk SKP Pejabat Pimpinan Tinggi dan Pimpinan Unit Kerja Mandiri.

4. Menyusun Strategi Pencapaian Hasil Kerja.
 5. Membagi Peran Pegawai Berdasarkan Strategi Pencapaian Hasil Kerja.
 6. Menetapkan Jenis Rencana Hasil Kerja.
 7. Menetapkan dan mengklarifikasi Ekspektasi Hasil Kerja dan Perilaku Kerja Pejabat Administrasi dan Pejabat Fungsional serta Menuangkan dalam Format SKP.
8. Menyepakati Sumber Daya yang Dibutuhkan, Skema Pertanggungjawaban, dan Konsekuensi Pencapaian Kinerja Pegawai serta Menuangkan dalam Format Lampiran SKP. Setelah SKP penugasan sebagai individu disusun, maka selanjutnya ditindaklanjuti dengan pelaksanaan tugas- tugas tersebut.

A.1.2. Penunjukan sebagai Tim Kerja

Pejabat Fungsional dan/atau Pelaksana dalam melaksanakan penugasan sebagai tim kerja wajib melakukan dialog kinerja dengan Pimpinan untuk menetapkan dan mengklarifikasi Ekspektasi. Ekspektasi Kinerja merupakan harapan atas hasil kerja dan perilaku kerja Pegawai sebagai Tim Kerja.

Hasil dialog kinerja tersebut dituangkan dalam Dokumen Sasaran Kinerja Pegawai (SKP). Penetapan dan klarifikasi Ekspektasi dilakukan sepanjang tahun kinerja.

Tahapan yang dilakukan untuk menetapkan dan mengklarifikasi Ekspektasi sebagai berikut:

- a. Melihat Gambaran Keseluruhan Organisasi pada Dokumen Rencana Strategis Instansi/Unit Kerja dan Perjanjian Kinerja Unit Kerja.
- b. Menetapkan dan mengklarifikasi Ekspektasi Hasil Kerja dan Perilaku Kerja Pejabat Pimpinan Tinggi dan Pimpinan Unit Kerja Mandiri serta Menuangkan dalam Format SKP;

- c. Menyusun Manual Indikator Kinerja untuk SKP Pejabat Pimpinan Tinggi dan Pimpinan Unit Kerja Mandiri.
- d. Menyusun Strategi Pencapaian Hasil Kerja dari Tim Kerja.
- e. Membagi Peran Pegawai Berdasarkan Strategi Pencapaian Hasil Kerja dari Tim Kerja.
- f. Menetapkan Jenis Rencana Hasil Kerja dari Tim Kerja.
- g. Menetapkan dan Mengklarifikasi Ekspektasi Hasil Kerja dan Perilaku Kerja Pejabat Administrasi dan Pejabat Fungsional yang masuk dalam Tim Kerja serta Menuangkan dalam Format SKP.
- h. Menyepakati Sumber Daya yang Dibutuhkan, Skema Pertanggungjawaban, dan Konsekuensi Pencapaian Kinerja Pegawai yang masuk dalam Tim Kerja serta Menuangkan dalam Format Lampiran SKP.

Dalam tim kerja, pimpinan unit organisasi (Sekretaris Dinas/ Badan/ Kepala Bagian/ Bidang/Pejabat Fungsional) dapat menunjuk salah satu pejabat fungsional atau Pelaksana sebagai ketua tim kerja berdasarkan keahlian dan/atau keterampilan. Jumlah tim kerja dan jumlah Pejabat Fungsional dan Pelaksana dalam tim kerja merupakan strategi dari Pimpinan Unit Organisasi.

Pelaksanaan tugas dalam tim kerja dilakukan dengan ketentuan sebagai berikut:

- a. Pelaksanaan tugas Pejabat Fungsional atau Pelaksana dalam tim kerja dilakukan untuk melaksanakan tugas yang memerlukan keterlibatan dan kolaborasi Pejabat Fungsional dan/atau Pelaksana dalam unit organisasi;
- b. Tim kerja melaksanakan tugas unit organisasi sesuai arahan dan strategi Pimpinan Unit Organisasi;

- c. Jika terdapat permasalahan dan kendala dalam pelaksanaan tugas dan kegiatan, tim kerja dapat menyampaikan permasalahan dan kendala beserta alternatif rekomendasi kepada Pimpinan Unit Organisasi untuk diputuskan dan/atau ditindaklanjuti;
- d. Pimpinan Unit Organisasi memantau dan mengevaluasi secara berkala pelaksanaan tugas dan kegiatan tim kerja sebagai bahan input pengambilan keputusan dan pemberian arahan pelaksanaan tugas dan kegiatan tim kerja;
- e. Bilamana diperlukan, dalam melaksanakan tugasnya, tim kerja berkoordinasi dengan Pejabat lain atau tim kerja lain; dan
- f. Koordinasi tim kerja tersebut dilakukan pada tahap perencanaan, pelaksanaan, pemantauan, dan evaluasi tugas dan kegiatan tim kerja.

A.2. Mekanisme penunjukan yang bersifat lintas unit organisasi

Penunjukan Pejabat Fungsional dan Pelaksana yang bersifat lintas unit organisasi dilakukan dengan tahapan sebagai berikut:

- a. Pimpinan Unit Organisasi pemilik kinerja mengirimkan surat permohonan pelibatan Pejabat Fungsional atau Pelaksana kepada Pejabat Penilai Kinerja dituju dimana Pejabat Fungsional atau Pelaksana dimaksud berada dengan tembusan Pejabat Penilai Kinerja bersangkutan;
- b. Terhadap surat permohonan pelibatan Pejabat Fungsional atau Pelaksana, Pejabat Penilai Kinerja dituju dimana Pejabat Fungsional atau Pelaksana dimaksud berada, memproses dan menjawab permohonan pelibatan Pejabat Fungsional atau Pelaksana tersebut;
- c. Apabila Pejabat Penilai Kinerja dimana Pejabat Fungsional atau Pelaksana dimaksud berada menyetujui pelibatan Pejabat Fungsional atau Pelaksana, maka dengan

rekomendasi dari Pimpinan Unit Organisasi, Pejabat Penilai Kinerja dimana Pejabat Fungsional atau Pelaksana dimaksud berada menyusun surat penugasan untuk menugaskan Pejabat Fungsional atau Pelaksana yang sesuai dengan kriteria yang disampaikan pemohon di dalam surat permohonan pelibatan Pejabat Fungsional atau Pelaksana; dan

- d. Apabila Pejabat Penilai Kinerja dimana Pejabat Fungsional atau Pelaksana dimaksud berada tidak menyetujui pelibatan Pejabat Fungsional atau Pelaksana, maka Pejabat Penilai Kinerja dimana Pejabat Fungsional atau Pelaksana dimaksud berada menjawab surat permohonan pelibatan tersebut dengan alasan mengapa tidak dapat menyetujui permohonan.
- e. Pejabat Fungsional dan Pelaksana menerima surat penugasan untuk dilaksanakan dengan penuh tanggung jawab.

A.3. Mekanisme penunjukan yang bersifat lintas instansi

Penunjukan Pejabat Fungsional dan Pelaksana yang bersifat lintas instansi dilakukan dengan tahapan sebagai berikut:

- a. Pimpinan Unit Organisasi pemilik kinerja terlebih dahulu mengirimkan surat permohonan pelibatan Pejabat Fungsional atau Pelaksana kepada Pejabat yang Berwenang dengan tembusan Pejabat Penilai Kinerja bersangkutan di instansinya;
- b. Apabila Pejabat yang Berwenang setuju atas permohonan pelibatan Pejabat Fungsional atau Pelaksana dari instansi lain maka kemudian Pejabat yang Berwenang tersebut mengirimkan surat permohonan pelibatan Pejabat Fungsional atau Pelaksana tersebut kepada Pejabat yang Berwenang instansi yang dituju;
- c. Apabila surat permohonan pelibatan Pejabat Fungsional atau Pelaksana disetujui oleh Pejabat yang Berwenang instansi yang dituju, maka Pejabat yang Berwenang instansi yang dituju menginstruksikan Pejabat Penilai Kinerja Pejabat Fungsional atau Pelaksana untuk

menugaskan Pejabat Fungsional atau Pelaksana yang bersesuaian dengan kriteria yang dibutuhkan di dalam surat permohonan pelibatan;

- d. Terhadap instruksi untuk menugaskan Pejabat Fungsional atau Pelaksana, Pejabat Penilai Kinerja dengan rekomendasi Pimpinan Unit Organisasi dimana Pejabat Fungsional atau Pelaksana berada menjawab ketersediaan Pejabat Fungsional atau Pelaksana yang bersesuaian dengan kriteria yang dibutuhkan di dalam surat permohonan pelibatan;

Surat permohonan pelibatan Pejabat Fungsional atau Pelaksana pada mekanisme penunjukan yang bersifat lintas unit organisasi atau lintas instansi paling sedikit memuat:

- a. Maksud dan tujuan permohonan penugasan Pejabat Fungsional dan Pelaksana;
- b. Kompetensi, keahlian, dan/atau keterampilan yang dibutuhkan;
- c. Ekspektasi/target kinerja dari Pejabat Fungsional dan Pelaksana yang akan ditugaskan; dan
- d. Durasi pelibatan Pejabat Fungsional dan Pelaksana.

B. Pengajuan Sukarela

Pengajuan sukarela merupakan cara penugasan Pejabat Fungsional atau Pelaksana atas dasar permohonan aktif dari Pejabat Fungsional atau Pelaksana.

Pengajuan sukarela bertujuan untuk memberikan ruang peran aktif bagi Pejabat Fungsional atau Pelaksana untuk dapat membantu pelaksanaan kinerja organisasi yang sesuai dengan kompetensi, keahlian dan/atau keterampilannya, namun belum masuk ke dalam tugas yang telah ditetapkan sebelumnya.

Pengajuan sukarela hanya dapat dilakukan di dalam unit organisasi Pejabat Fungsional bersangkutan dan lintas unit organisasi di dalam Instansi Pemerintah bersangkutan dengan mekanisme sebagai berikut:

1. Mekanisme pengajuan sukarela di dalam unit organisasi

- a. Pejabat Fungsional atau Pelaksana menyampaikan keinginannya secara lisan untuk dapat terlibat dalam pelaksanaan kinerja tertentu kepada Pimpinan Unit Organisasi;
- b. Apabila Pimpinan Unit Organisasi menyetujui, maka Pimpinan Unit Organisasi menugaskan Pejabat Fungsional atau Pelaksana untuk melaksanakan kinerja tertentu tersebut.
- c. Pejabat Fungsional dan Pelaksana menerima surat penugasan untuk dilaksanakan dengan penuh tanggung jawab.

2. Mekanisme pengajuan sukarela yang bersifat lintas unit organisasi

- a. Pejabat Fungsional atau Pelaksana menyampaikan surat permohonan untuk dapat dilibatkan dalam pelaksanaan kinerja kepada Pimpinan Unit Organisasi dituju dengan tembusan Pejabat Penilai Kinerja dan Pimpinan Unit Organisasi bersangkutan;
- b. Apabila Pimpinan Unit Organisasi dituju menyetujui, maka Pejabat Fungsional dan Pelaksana menyampaikan surat permohonan persetujuan yang telah disetujui oleh Pimpinan Unit Organisasi yang dituju kepada Pejabat Penilai Kinerja dengan tembusan Pimpinan Unit Organisasi bersangkutan;
- c. Apabila Pejabat Penilai Kinerja bersangkutan menyetujui maka kemudian Pejabat Penilai Kinerja menyusun surat penugasan untuk menugaskan Pejabat Fungsional atau Pelaksana untuk melaksanakan kinerja yang berada di Pimpinan Unit Organisasi dituju.
- d. Pejabat Fungsional dan Pelaksana menerima surat penugasan untuk dilaksanakan dengan penuh tanggung jawab.

C. Pelaksanaan Tugas

Pelaksanaan tugas Pejabat Fungsional dan Pelaksana dapat dilakukan dalam tim kerja atau individu. Beberapa hal yang terkait dengan pelaksanaan tugas dalam tim kerja adalah:

- a. Pelaksanaan tugas dalam tim kerja dapat melibatkan Pejabat Fungsional dan Pelaksana yang berasal dari satu unit organisasi dan/atau lintas unit organisasi;
- b. Bilamana diperlukan, pelaksanaan tugas dalam tim kerja dapat melibatkan Pejabat Fungsional dan Pelaksana yang berasal dari lintas Instansi Pemerintah;
- c. Dalam tim kerja, pimpinan unit organisasi dapat menunjuk salah satu pejabat fungsional atau Pelaksana sebagai ketua tim kerja berdasarkan keahlian dan/atau keterampilan;
- d. Pada tim kerja dimana terdapat anggota yang berasal dari lintas unit organisasi dan/atau lintas Instansi Pemerintah, Pejabat Fungsional atau Pelaksana yang berperan sebagai ketua tim diutamakan berasal dari Unit Organisasi pemilik kinerja tersebut;
- e. Jumlah tim kerja dan jumlah Pejabat Fungsional dan Pelaksana dalam Tim kerja merupakan strategi dari Pimpinan Unit Organisasi.

Pelaksanaan tugas Pejabat Fungsional dan Pelaksana terdiri atas:

- a. Pelaksanaan tugas dalam unit organisasi

Pelaksanaan tugas dalam unit organisasi dilakukan Pejabat Fungsional dan Pelaksana secara individu ataupun dalam tim kerja. pelaksanaan tugas dalam unit organisasi secara individu dilakukan dengan ketentuan sebagai berikut:

1. Dalam pelaksanaan tugas Pejabat Fungsional atau Pelaksana secara individu, Pejabat Fungsional atau Pelaksana melaksanakan tugas sesuai dengan ketentuan butir kegiatan Jabatan Fungsional masing-masing atau uraian tugas jabatan Pelaksana yang diselaraskan dengan tugas, fungsi, dan kinerja unit organisasi;
2. Butir kegiatan Jabatan Fungsional atau uraian tugas

jabatan Pelaksana yang dilakukan oleh Pejabat Fungsional dan Pelaksana merupakan penjabaran atau turunan dari tugas, fungsi, dan kinerja unit organisasi;

3. Dalam pelaksanaan tugas Pejabat Fungsional atau Pelaksana secara individu, Pejabat Fungsional atau Pelaksana memperhatikan:
 - 1) arahan dan strategi Pimpinan Unit Organisasi;
 - 2) target pencapaian kinerja unit organisasi;
 - 3) keselarasan pelaksanaan tugas dan pencapaian kinerja Pejabat Fungsional atau Pelaksana lain dalam unit organisasi.
- b. Pelaksanaan tugas dalam unit organisasi dalam tim kerja dilakukan dengan ketentuan sebagai berikut:
 1. Pelaksanaan tugas Pejabat Fungsional atau Pelaksana dalam tim kerja dilakukan untuk melaksanakan tugas yang memerlukan keterlibatan dan kolaborasi Pejabat Fungsional dan/atau Pelaksana dalam unit organisasi;
 2. Tim kerja melaksanakan tugas unit organisasi sesuai arahan dan strategi Pimpinan Unit Organisasi;
 3. Jika terdapat permasalahan dan kendala dalam Pelaksanaan tugas dan kegiatan, tim kerja dapat menyampaikan permasalahan dan kendala beserta alternatif rekomendasi kepada Pimpinan Unit Organisasi untuk diputuskan dan/atau ditindaklanjuti;
 4. Pimpinan Unit Organisasi memantau dan mengevaluasi secara berkala pelaksanaan tugas dan kegiatan tim kerja sebagai bahan input pengambilan keputusan dan pemberian arahan pelaksanaan tugas dan kegiatan tim kerja;
 5. Bilamana diperlukan, dalam melaksanakan tugasnya, tim kerja berkoordinasi dengan Pejabat lain atau tim kerja lain; dan
 6. Koordinasi tim kerja tersebut dilakukan pada tahap perencanaan, pelaksanaan, pemantauan, dan evaluasi tugas dan kegiatan tim kerja.
- c. Pelaksanaan tugas yang bersifat lintas unit organisasi. pelaksanaan tugas lintas unit organisasi dilakukan dalam tim

kerja lintas unit organisasi dengan ketentuan sebagai berikut:

1. Pelaksanaan tugas Pejabat Fungsional atau Pelaksana dalam tim kerja lintas unit organisasi dilakukan untuk melaksanakan tugas yang memerlukan keterlibatan dan kolaborasi Pejabat Fungsional dan/atau Pelaksana lintas unit organisasi;
 2. Tim kerja melaksanakan tugas lintas unit organisasi sesuai arahan dan strategi Pimpinan Unit Organisasi pemilik kinerja;
 3. Jika terdapat permasalahan dan kendala dalam pelaksanaan tugas dan kegiatan, tim kerja dapat menyampaikan permasalahan dan kendala beserta alternatif rekomendasi kepada Pimpinan Unit Organisasi pemilik kinerja untuk diputuskan dan/atau ditindaklanjuti;
 4. Dalam hal diperlukan kolaborasi lintas Pimpinan Unit Organisasi dalam menyelesaikan permasalahan dan kendala dimaksud, tim kerja dapat menyampaikan permasalahan dan kendala beserta alternatif rekomendasi kepada masing-masing Pimpinan Unit Organisasi dimana Pejabat Fungsional dan Pelaksana dimaksud berada untuk ditindaklanjuti sesuai dengan tugas dan fungsi unit organisasi masing-masing;
 5. Bilamana diperlukan, tim kerja dalam melaksanakan tugasnya berkoordinasi dengan Pejabat lain atau tim kerja lain; dan
 6. Koordinasi tim kerja tersebut dilakukan pada tahap perencanaan, pelaksanaan, pemantauan, dan evaluasi tugas dan kegiatan tim kerja.
- d. Pelaksanaan tugas yang bersifat lintas Instansi Pemerintah.

Pelaksanaan tugas lintas unit organisasi dilakukan dalam tim kerja lintas Instansi Pemerintah dengan ketentuan sebagai berikut:

1. Pelaksanaan tugas Pejabat Fungsional atau Pelaksana dalam tim kerja lintas Instansi Pemerintah dilakukan untuk melaksanakan tugas yang memerlukan keterlibatan dan

kolaborasi Pejabat Fungsional dan/atau Pelaksana lintas Instansi Pemerintah;

2. Tim kerja lintas Instansi Pemerintah dapat dibentuk untuk melaksanakan tugas dalam rangka mencapai target kinerja unit organisasi pemilik kinerja pada Instansi Pemerintah Pelaksana fungsi atau untuk mendukung program strategis lintas Instansi Pemerintah;
3. Tim kerja melaksanakan tugas lintas unit organisasi sesuai arahan dan strategi Pimpinan Unit Organisasi pemilik kinerja pada Instansi Pemerintah Pelaksana fungsi atau arahan pimpinan Instansi Pemerintah Pelaksana fungsi;
4. Jika terdapat permasalahan dan kendala dalam pelaksanaan tugas dan kegiatan, tim kerja dapat menyampaikan permasalahan dan kendala beserta alternatif rekomendasi kepada Pimpinan Unit Organisasi pemilik kinerja pada Instansi Pemerintah Pelaksana fungsi untuk diputuskan dan/atau ditindaklanjuti;
5. Dalam hal diperlukan kolaborasi lintas Pimpinan Unit Organisasi atau lintas Instansi Pemerintah dalam menyelesaikan permasalahan dan kendala dimaksud, tim kerja dapat menyampaikan permasalahan dan kendala beserta alternatif rekomendasi kepada masing-masing Pimpinan Unit Organisasi atau pimpinan Instansi Pemerintah dimana Pejabat Fungsional dan Pelaksana dimaksud berada untuk ditindaklanjuti sesuai dengan tugas dan fungsi unit organisasi atau Instansi Pemerintah masing-masing;
6. Bilamana diperlukan, tim kerja dalam melaksanakan tugasnya berkoordinasi dengan Pejabat lain atau tim kerja lain; dan
7. Koordinasi tim kerja tersebut dilakukan pada tahap perencanaan, pelaksanaan, pemantauan, dan evaluasi tugas dan kegiatan tim kerja.

Pelaksanaan tugas dalam tim kerja diperlukan adanya pembagian tanggung jawab dari Pejabat Penilai Kinerja, Pimpinan Unit Organisasi, Ketua Tim, dan Anggota Tim.

a. Tanggung jawab Pejabat Penilai Kinerja meliputi:

1. menyusun dan menetapkan roadmap dan rencana kerja organisasi;
2. memastikan pelaksanaan tugas dan fungsi organisasi sejalan dengan strategi dan tujuan organisasi;
3. memastikan kesiapan dukungan infrastruktur, tata kelola, dan sumberdaya yang optimal;
4. memastikan pengambilan keputusan yang tepat dan efektif; dan
5. memastikan kolaborasi dan sinergisitas pelaksanaan tugas dan fungsi antar unit organisasi.

b. Tanggung jawab Pimpinan Unit Organisasi meliputi:

1. menyusun dan menetapkan rencana kegiatan;
2. menyediakan dukungan sumberdaya untuk pelaksanaan kegiatan;
3. memberikan arahan terpadu, input, dan *feedback* atas pelaksanaan kegiatan;
4. memastikan kolaborasi dan sinergisitas pelaksanaan tugas antar tim; dan
5. melakukan monitoring dan evaluasi pelaksanaan tugas tim.

c. Tanggung jawab Ketua Tim meliputi:

1. menyusun rincian pelaksanaan kegiatan;
2. membagi peran anggota tim sesuai dengan kompetensi, keahlian, dan/atau keterampilan;
3. melaksanakan kegiatan sesuai dengan perencanaan;
4. memberikan umpan balik berkala kepada anggota tim;
5. melaporkan hasil kinerja anggota timnya kepada pejabat penilai kinerja dan pimpinan unit organisasi yang bersangkutan sebagai bahan pertimbangan penilaian kinerja pejabat fungsional dan pelaksana; dan
6. melaksanakan kolaborasi dan sinergisitas pelaksanaan tugas antar anggota tim.

- d. Tanggung jawab anggota tim meliputi:
 1. menyusun rencana kerja individu;
 2. melaksanakan kinerja sesuai ekspektasi ketua tim; dan
 3. melaporkan hasil kinerjanya kepada ketua tim.

D. Pertanggungjawaban Pelaksanaan Tugas

Terdapat dua macam pertanggungjawaban dalam pelaksanaan tugas yaitu:

1. Pertanggungjawaban pelaksanaan tugas Pejabat Fungsional atau Pelaksana secara individu. Dalam pelaksanaan tugas Pejabat Fungsional atau Pelaksana secara individu maka Pejabat Fungsional atau Pelaksana melaporkan pelaksanaan tugas secara langsung kepada Pimpinan Unit Organisasi.
2. Pertanggungjawaban pelaksanaan tugas Pejabat Fungsional atau Pelaksana dalam tim kerja:
 - a) Pejabat Fungsional dan Pelaksana yang berperan sebagai anggota tim melaporkan pelaksanaan tugas kepada ketua tim.
 - b) Pejabat Fungsional dan Pelaksana yang berperan sebagai ketua tim kemudian melaporkan pelaksanaan tugas tim kerja kepada Pimpinan Unit Organisasi.

V. Mekanisme Kerja pada Sekretariat Daerah

(Kepala Bagian sebagai Pejabat Penilai Kinerja dan Pimpinan Unit Organisasi)

Pada unit organisasi Sekretariat Daerah dengan struktur ini, kedudukan Pejabat Fungsional dan Pelaksana berada di bawah dan bertanggung jawab langsung kepada Pejabat Level 3 yaitu Kepala Bagian, dengan kata lain Pejabat Penilai Kinerja Pejabat Fungsional dan Pelaksana pada struktur ini adalah Kepala Bagian. Kepala Bagian yang merupakan Pejabat Level 3 juga berperan sebagai Pimpinan Unit Organisasi. Mekanisme kerja pada unit organisasi ini dapat diuraikan sebagai berikut:

a. Tahap Perencanaan

Tahapan Perencanaan dimulai dari Sekretaris Daerah yang menyusun dan menetapkan perjanjian kinerja. Perjanjian kinerja tersebut digunakan sebagai dasar penentuan Asisten Daerah sebagai

penanggung jawab atas target kinerja tertentu. Selanjutnya Asisten Daerah berdasarkan perjanjian kinerja yang telah ditetapkan dan dibagi oleh Sekretaris Daerah akan membagi dan menunjuk Kepala Bagian sebagai penanggung jawab atas target kinerja tertentu.

Kepala Bagian merumuskan strategi pelaksanaan pencapaian target kinerja yang terdiri dari penentuan pelaksanaan tugas dalam bentuk Tim Kerja atau individu, penentuan kebutuhan pelibatan Pejabat Fungsional atau Pelaksana lintas unit serta penentuan kebutuhan atas Ketua Tim. Penyelesaian target kinerja yang membutuhkan pelibatan Pejabat Fungsional atau Pelaksana dari lintas unit organisasi harus melalui proses permohonan pelibatan Pejabat Fungsional atau Pelaksana lintas unit organisasi.

Pada tahapan terakhir dari proses perencanaan, Pejabat Fungsional dan Pelaksana baik yang bekerja secara individu maupun tim kerja bersama Kepala Bagian menyusun rencana pelaksanaan kegiatan dan anggaran untuk pencapaian target kinerja.

b. Tahap Pelaksanaan

Tahapan pelaksanaan dimulai dari penyusunan rincian pelaksanaan kegiatan dan anggaran oleh Pejabat Fungsional atau Pelaksana. Penyusunan rincian pelaksanaan kegiatan dan anggaran tersebut disesuaikan dengan rencana pelaksanaan kegiatan dan anggaran yang telah disusun sebelumnya. Pelaksanaan kegiatan dilakukan oleh Pejabat Fungsional atau Pelaksana sesuai perannya. Pembagian peran dilakukan berdasarkan kompetensi, keahlian dan/atau keterampilan.

Dalam melaksanakan kegiatan, Pejabat Fungsional atau Pelaksana berkolaborasi dengan semua pihak yang terkait dengan kegiatan tersebut. Kolaborasi dimaksud terkait sinkronisasi data, kebijakan, dan pelaksanaan, tetapi tidak terbatas pada hal-hal tersebut saja. Monitoring perkembangan dan pemberian umpan balik atas pelaksanaan kegiatan dilakukan secara berkala atau sewaktu-waktu oleh Kepala Bagian dan/atau Ketua Tim. Hasil pelaksanaan kegiatan yang sudah sesuai dengan target, disampaikan kepada Kepala bagian oleh individu atau ketua tim.

c. Tahap Evaluasi

Pada tahap evaluasi, Kepala Bagian meninjau hasil pelaksanaan kegiatan. Hasil pelaksanaan kegiatan yang telah sesuai dengan target disampaikan kepada Asisten Daerah untuk ditinjau. Hasil pelaksanaan kegiatan yang sesuai dengan target ataupun ekspektasi disampaikan dan ditinjau oleh Sekretaris Daerah. Pelaksanaan kegiatan dinyatakan selesai setelah Sekretaris Daerah menerima hasil pelaksanaan kegiatan dan dinyatakan telah sesuai dengan target yang diharapkannya.

Mekanisme kerja pada Sekretariat Daerah (Kepala Bagian sebagai Pejabat Penilai Kinerja dan Pimpinan Unit Organisasi) dapat diilustrasikan pada gambar berikut:

**Gambar Mekanisme Kerja pada Sekretariat Daerah
(Kepala Bagian sebagai Pejabat Penilai Kinerja dan Pimpinan Unit)**

Mekanisme Kerja pada Sekretariat Daerah

Kepala Bagian sebagai Pejabat Penilai Kinerja dan Pimpinan Unit Organisasi

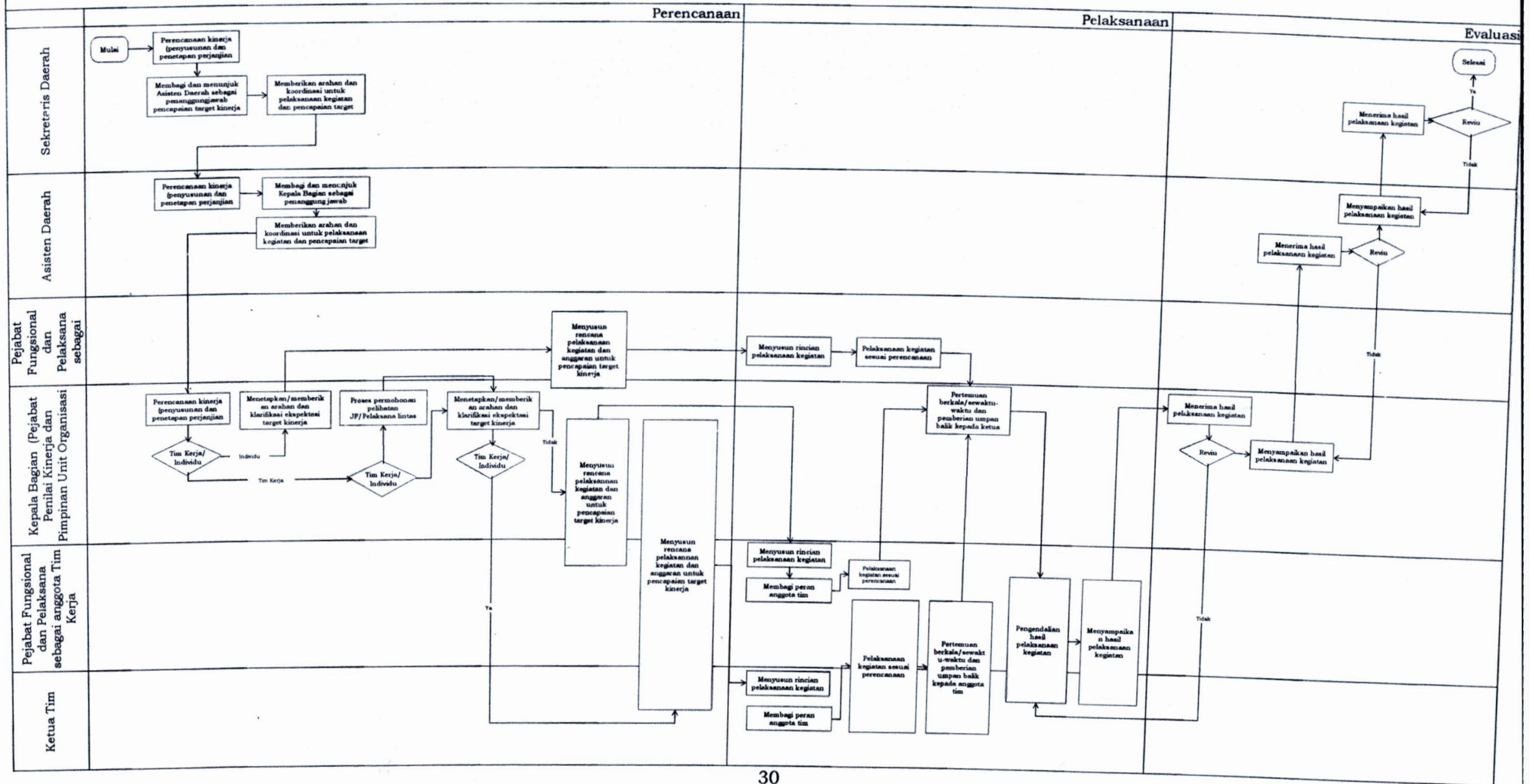

VI. Mekanisme Kerja pada Unit Organisasi yang Dipimpin oleh Pejabat Pimpinan Tinggi Pratama

(Unit Organisasi dengan 2 Level Struktur, Pejabat Administrator sebagai Pejabat Penilai Kinerja dan Pimpinan Unit Organisasi)

Pada unit organisasi 2 (dua) level struktur ini, kedudukan Pejabat Fungsional dan Pelaksana berada dibawah dan bertanggung jawab langsung kepada Pejabat Level 2 yakni Pejabat Administrator, dengan kata lain Pejabat Penilai Kinerja Pejabat Fungsional dan Pelaksana pada struktur ini adalah Pejabat Administrator. Pejabat Administrator berperan sebagai Pejabat Penilai Kinerja sekaligus Pimpinan Unit Organisasi. Mekanisme kerja pada unit organisasi ini dapat diuraikan sebagai berikut:

a. Tahapan Perencanaan

Tahapan perencanaan dimulai dari Pejabat Pimpinan Tinggi Pratama menyusun dan menetapkan perjanjian kinerja. Perjanjian kinerja tersebut digunakan sebagai dasar penentuan pembagian tanggungjawab target kinerja bagi Pejabat Administrator. Selanjutnya Pejabat Pimpinan Tinggi Pratama akan memberikan arahan dan koordinasi untuk pelaksanaan kegiatan dan pencapaian target kinerja bersama. Atas arahan tersebut kemudian Pejabat Administrator merumuskan strategi pencapaian target kinerjanya. Arahan dan ekspektasi target kinerja disampaikan Pejabat Administrator kepada Pejabat Fungsional dan Pelaksana dibawah koordinasinya.

Penyelesaian target kinerja yang membutuhkan pelibatan Pejabat Fungsional atau Pelaksana dari unit organisasi lain akan melalui proses permohonan pelibatan Pejabat Fungsional atau Pelaksana lintas unit. Penyelesaian target kinerja dalam bentuk kegiatan dilakukan baik secara individu ataupun tim kerja sesuai arahan dan ekspektasi target kinerja Pejabat Administrator.

Selanjutnya Pejabat Administrator menentukan perlu atau tidaknya penunjukan ketua tim kerja untuk kegiatan yang dilakukan oleh tim kerja. Pada tahapan terakhir dari proses perencanaan, Pejabat Fungsional dan Pelaksana baik yang bekerja secara individu maupun tim kerja bersama Pejabat Administrator menyusun rencana

pelaksanaan kegiatan, dan anggaran untuk pencapaian target kinerja.

b. Tahapan Pelaksanaan

Tahapan pelaksanaan dimulai dari penyusunan rincian pelaksanaan kegiatan. Rincian pelaksanaan dilakukan dengan menguraikan kegiatan, dan anggaran yang telah disusun pada tahap perencanaan oleh individu, tim kerja, atau ketua tim. Selanjutnya bagi pelaksanaan kegiatan yang dilakukan oleh tim kerja dilakukan pembagian peran bagi anggota tim. Pembagian peran anggota tim dilakukan berdasarkan kompetensi, keahlian dan/atau keterampilan. Berdasarkan perannya, Pejabat Fungsional atau Pelaksana melaksanakan kegiatan.

Dalam melaksanakan kegiatan, Pejabat Fungsional atau

Pelaksana berkolaborasi dengan semua pihak yang terkait dengan kegiatan tersebut. Kolaborasi dimaksud terkait sinkronisasi data, kebijakan, dan pelaksanaan, tetapi tidak terbatas pada hal-hal tersebut saja. Monitoring perkembangan dan pemberian umpan balik atas pelaksanaan kegiatan dilakukan secara berkala atau sewaktu-waktu oleh Pejabat Pimpinan Tinggi Pratama dan/atau Ketua Tim. Hasil pelaksanaan kegiatan yang sudah sesuai dengan target, disampaikan kepada Pejabat Pimpinan Tinggi Pratama oleh individu atau ketua tim.

c. Tahapan Evaluasi

Pada tahap evaluasi, Pejabat Administrator meninjau hasil pelaksanaan kegiatan. Hasil pelaksanaan kegiatan yang telah sesuai dengan target disampaikan kepada Pejabat Pimpinan Tinggi Pratama untuk ditinjau. Pelaksanaan kegiatan dinyatakan selesai setelah Pejabat Pimpinan Tinggi Pratama menerima hasil pelaksanaan kegiatan dan dinyatakan telah sesuai dengan target yang diharapkannya.

Mekanisme kerja pada Unit Organisasi yang Dipimpin oleh Jabatan Pimpinan Tinggi Pratama (Unit Organisasi dengan 2 Level Struktur, Pejabat Administrator sebagai Pejabat Penilai Kinerja dan Pimpinan Unit Organisasi) dapat diilustrasikan pada gambar berikut:

**Gambar Mekanisme Kerja pada Unit Organisasi yang Dipimpin oleh Pejabat Pimpinan Tinggi Pratama
(Unit Organisasi dengan 2 level struktur, Pejabat Administrator sebagai Pejabat Penilai Kinerja dan Pimpinan Unit Organisasi)**

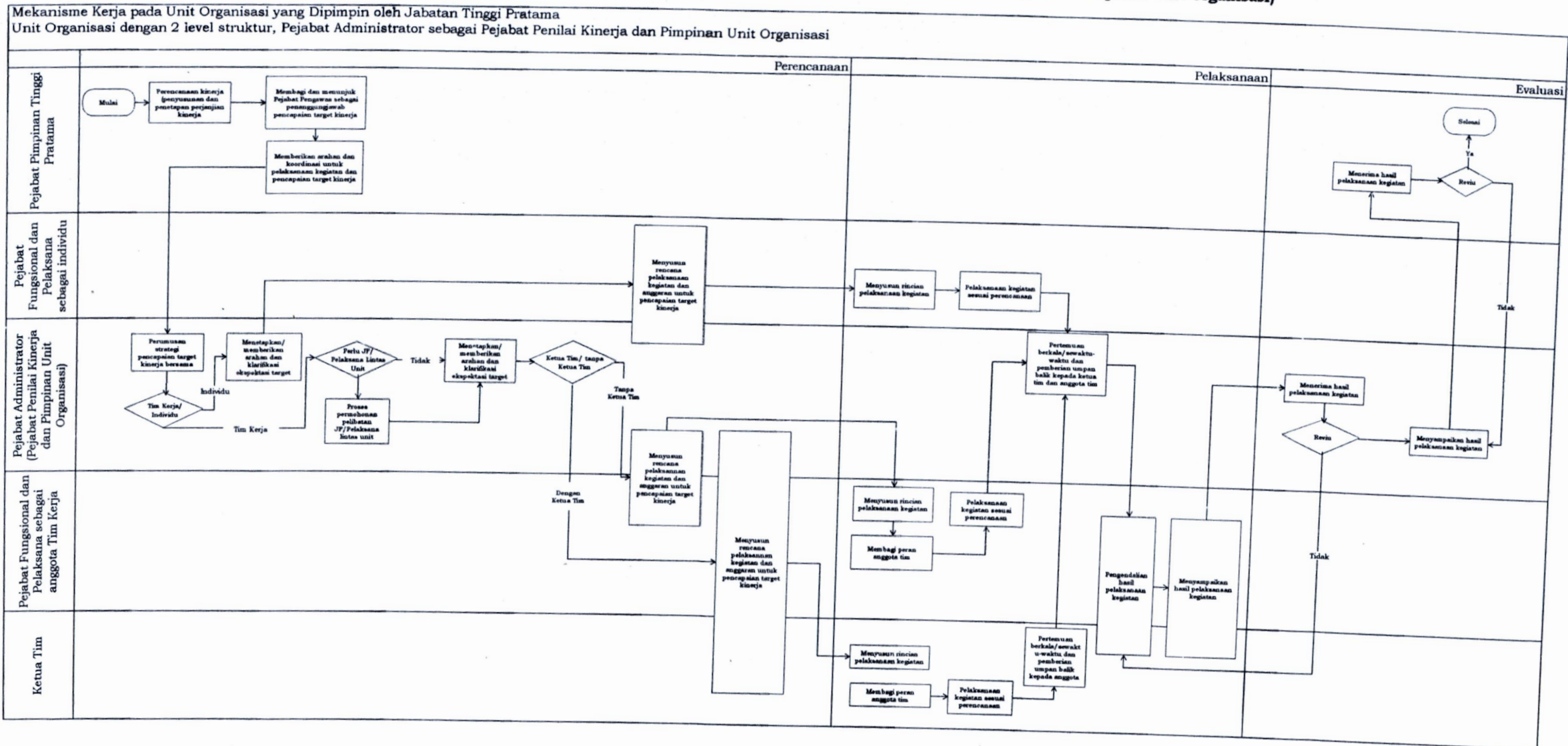

VII. Mekanisme Kerja pada Unit Organisasi yang Dipimpin oleh Pejabat Administrator

(Unit Organisasi dengan 2 Level Struktur, Pejabat Administrator sebagai Pejabat Penilai Kinerja dan juga sebagai Pimpinan Unit Organisasi)

Pada unit organisasi 2 (dua) level struktur ini, kedudukan Pejabat Fungsional dan Pelaksana berada di bawah dan bertanggung jawab langsung kepada Pejabat Level 1 yaitu Pejabat Administrator, dengan kata lain Pejabat Penilai Kinerja Pejabat Fungsional dan Pelaksana pada struktur ini adalah Pejabat Administrator. Pejabat Administrator yang merupakan Pejabat Level 2 dalam struktur ini berperan sebagai Pimpinan Unit Organisasi. Mekanisme kerja pada unit organisasi ini dapat diuraikan sebagai berikut:

a. Tahapan Perencanaan

Tahapan Perencanaan dimulai dari Pejabat Administrator selaku Pejabat Penilai Kinerja menyusun dan menetapkan perjanjian kinerja. Perjanjian kinerja tersebut menjadi dasar penentuan pembagian tanggungjawab target kinerja bagi Pejabat Pengawas. Sebagai tindak lanjut dari pembagian penanggung jawab target kinerja, Pejabat Administrator atas rekomendasi Pejabat Pengawas menugaskan Pejabat Fungsional dan Pelaksana untuk membantu pelaksanaan tugas Pejabat Pengawas. Rekomendasi tersebut merupakan hasil pertimbangan atas kebutuhan jumlah, jenis dan jenjang Jabatan Fungsional dan Pelaksana, serta kebutuhan pelibatan Pejabat Fungsional atau Pelaksana dari lintas unit organisasi untuk membantu menyelesaikan target kinerja Pejabat Pengawas.

Pejabat Pengawas merumuskan strategi pelaksanaan pencapaian target kinerja yang terdiri dari penentuan pelaksanaan tugas dalam bentuk tim kerja atau individu, penentuan kebutuhan pelibatan Pejabat Fungsional atau Pelaksana lintas unit serta penentuan kebutuhan atas ketua tim. Penyelesaian target kinerja yang membutuhkan pelibatan Pejabat Fungsional atau Pelaksana dari lintas unit organisasi harus melalui proses permohonan pelibatan Pejabat

Pada tahapan terakhir dari proses perencanaan, Pejabat Fungsional dan Pelaksana baik yang bekerja secara individu maupun tim kerja bersama Pejabat Pengawas menyusun rencana pelaksanaan kegiatan dan anggaran untuk pencapaian target kinerja.

b. Tahapan Pelaksanaan

Tahapan pelaksanaan dimulai dari penyusunan rincian pelaksanaan kegiatan dan anggaran oleh Pejabat Fungsional atau Pelaksana. Penyusunan rincian pelaksanaan kegiatan dan anggaran tersebut disesuaikan dengan rencana pelaksanaan kegiatan dan anggaran yang telah disusun sebelumnya. Pelaksanaan kegiatan dilakukan oleh Pejabat Fungsional atau Pelaksana sesuai perannya. Pembagian peran dilakukan berdasarkan kompetensi, keahlian dan/atau keterampilan.

Dalam melaksanakan kegiatan, Pejabat Fungsional atau Pelaksana berkolaborasi dengan semua pihak yang terkait dengan kegiatan tersebut. Kolaborasi dimaksud terkait sinkronisasi data, kebijakan, dan pelaksanaan, tetapi tidak terbatas pada hal-hal tersebut saja. Monitoring perkembangan dan pemberian umpan balik atas pelaksanaan kegiatan dilakukan secara berkala atau sewaktu-waktu oleh Pejabat Pengawas dan/atau ketua tim. Hasil pelaksanaan kegiatan yang sudah sesuai dengan target, disampaikan kepada Pejabat Pengawas oleh individu atau ketua tim.

c. Tahap Evaluasi

Pada tahapan evaluasi, Pejabat Pengawas meninjau hasil pelaksanaan kegiatan. Hasil pelaksanaan kegiatan yang telah sesuai dengan target disampaikan kepada Pejabat Administrator untuk ditinjau. Pelaksanaan kegiatan dinyatakan selesai setelah Pejabat Administrator menerima hasil pelaksanaan kegiatan dan dinyatakan telah sesuai dengan target yang diharapkannya.

Mekanisme kerja pada Unit Organisasi yang Dipimpin oleh Pejabat Administrator (Unit Organisasi dengan 2 Level Struktur, Pejabat Administrator sebagai Pejabat Penilai Kinerja dapat diilustrasikan pada gambar berikut:

**Gambar Mekanisme Kerja pada Unit Organisasi yang Dipimpin oleh Pejabat Administrator
(Unit Organisasi dengan 2 level struktur, Pejabat Administrator sebagai Pejabat Penilai Kinerja)**

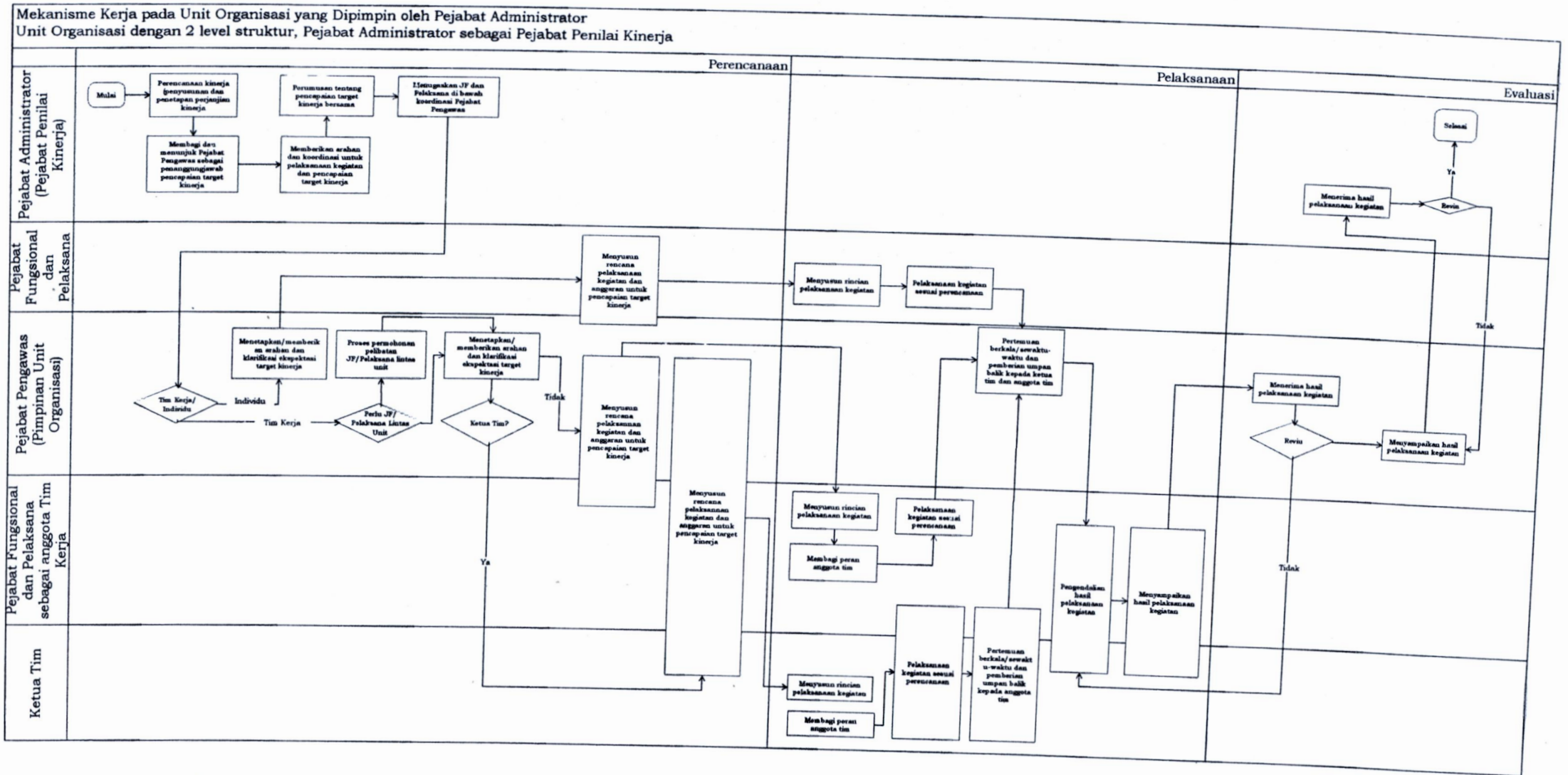

VIII. Mekanisme Kerja pada Unit Organisasi yang Dipimpin oleh Pejabat Pengawas

(Unit Organisasi dengan 1 Level Struktur, Pejabat Pengawas sebagai Pejabat Penilai Kinerja dan Pimpinan Unit Organisasi)

Pada unit organisasi 1 (satu) level struktur ini, kedudukan Pejabat Fungsional dan Pelaksana berada di bawah dan bertanggung jawab langsung kepada Pejabat Level 1 yaitu Pejabat Pengawas, dengan kata lain Pejabat Penilai Kinerja Pejabat Fungsional dan Pelaksana pada struktur ini adalah Pejabat Pengawas. Mekanisme pengelolaan kinerja mengikuti ketentuan peraturan perundang-undangan yang mengatur mengenai kinerja pegawai. Pejabat Pengawas dalam struktur ini berperan juga sebagai Pimpinan Unit Organisasi. Mekanisme kerja pada unit organisasi ini dapat diuraikan sebagai berikut:

a. Tahap Perencanaan

Tahapan Perencanaan dimulai dari Pejabat Pengawas selaku Pejabat Penilai Kinerja sekaligus selaku Pimpinan Unit Organisasi menyusun dan menetapkan perjanjian kinerja. Pejabat Pengawas akan memberikan arahan dan merumuskan strategi pencapaian target kinerja yang terdiri dari penentuan pelaksanaan tugas dalam bentuk Tim Kerja atau individu, penentuan kebutuhan pelibatan Pejabat Fungsional atau Pelaksana lintas unit serta penentuan kebutuhan atas Ketua Tim. Penyelesaian target kinerja yang membutuhkan pelibatan Pejabat Fungsional atau Pelaksana dari lintas unit organisasi harus melalui proses permohonan pelibatan Pejabat Fungsional atau Pelaksana lintas unit organisasi.

Pada tahapan terakhir dari proses perencanaan, Pejabat Fungsional dan Pelaksana baik yang bekerja secara individu maupun tim kerja bersama Pejabat Pengawas menyusun rencana pelaksanaan kegiatan dan anggaran untuk pencapaian target kinerja.

b. Tahap Pelaksanaan

Tahapan pelaksanaan dimulai dari penyusunan rincian pelaksanaan kegiatan dan anggaran oleh Pejabat Fungsional atau Pelaksana. Penyusunan rincian pelaksanaan kegiatan dan anggaran tersebut disesuaikan dengan rencana pelaksanaan kegiatan dan

anggaran yang telah disusun sebelumnya. Pelaksanaan kegiatan dilakukan oleh Pejabat Fungsional atau Pelaksana sesuai perannya. Pembagian peran dilakukan berdasarkan kompetensi, keahlian dan/atau keterampilan.

Dalam melaksanakan kegiatan, Pejabat Fungsional atau Pelaksana berkolaborasi dengan semua pihak yang terkait dengan kegiatan tersebut. Kolaborasi dimaksud terkait sinkronisasi data, kebijakan, dan pelaksanaan, tetapi tidak terbatas pada hal-hal tersebut saja. Monitoring perkembangan dan pemberian umpan balik atas pelaksanaan kegiatan dilakukan secara berkala atau sewaktu-waktu oleh Pejabat Pengawas dan/atau Ketua Tim. Hasil pelaksanaan kegiatan yang sudah sesuai dengan target, disampaikan kepada Pejabat Pengawas oleh individu atau ketua tim.

c. Tahap Evaluasi

Pada tahap evaluasi, Pejabat Pengawas meninjau hasil pelaksanaan kegiatan. Hasil pelaksanaan kegiatan yang tidak sesuai dengan target ataupun ekspektasi dikembalikan kepada individu atau tim kerja untuk disesuaikan kembali. Pelaksanaan kegiatan dinyatakan selesai setelah Pejabat Pengawas menerima hasil pelaksanaan kegiatan dan dinyatakan telah sesuai dengan ekspektasinya.

Mekanisme kerja pada Unit Organisasi yang Organisasi yang Dipimpin oleh Pejabat Pengawas (Unit Organisasi dengan 1 Level Struktur, Pejabat Pengawas sebagai Pejabat Penilai Kinerja dan Pimpinan Unit Organisasi) dapat diilustrasikan pada gambar berikut:

**Gambar Mekanisme Kerja pada Unit Organisasi yang Dipimpin oleh Pejabat Pengawas
(Unit Organisasi dengan 1 level struktur, Pejabat Pengawas sebagai Pejabat Penilai Kinerja dan Pejabat Pengawas sebagai Pimpinan Unit Organisasi)**

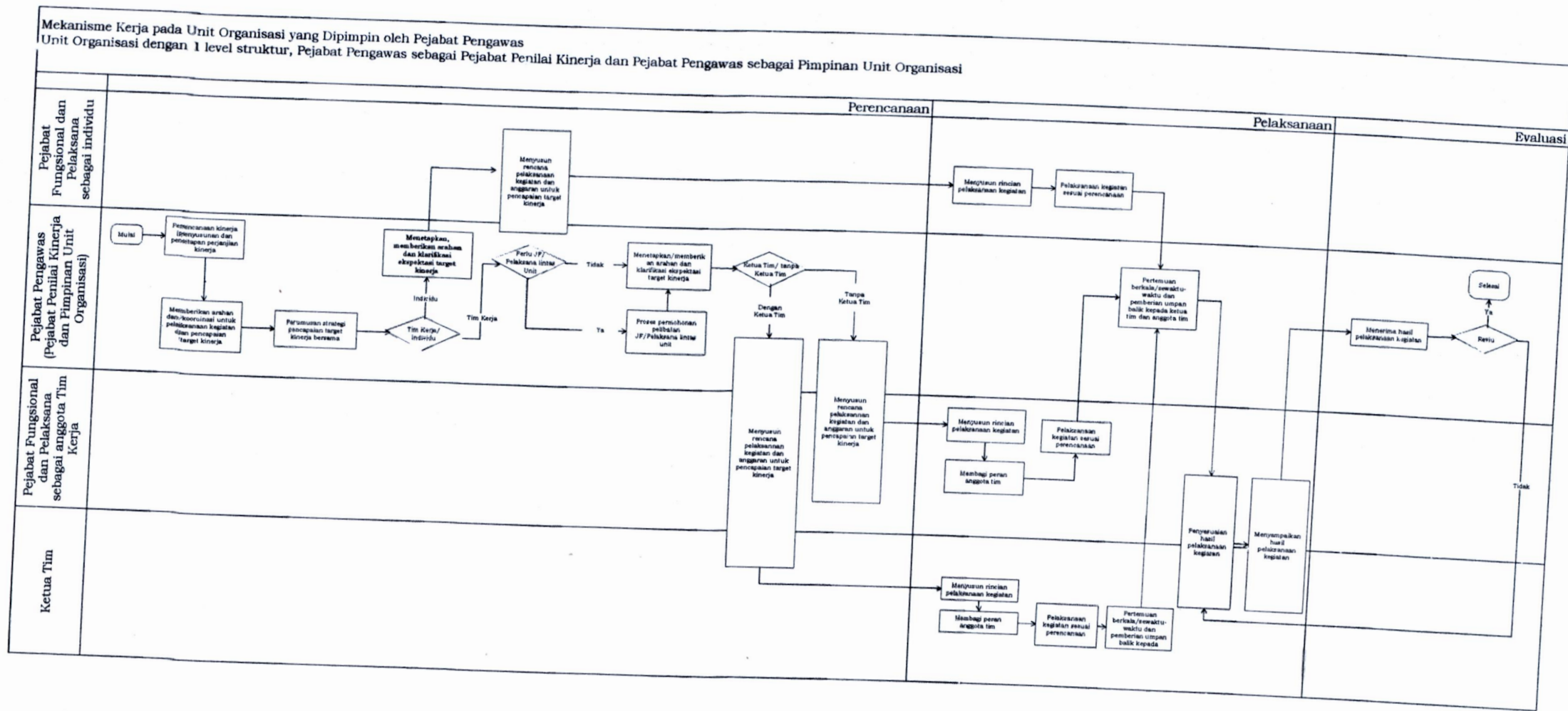

IX. Mekanisme Kerja pada Unit Organisasi yang Dipimpin oleh Pejabat Fungsional

(Unit Organisasi dengan 1 Level Struktur, Pejabat Fungsional sebagai Pejabat Penilai Kinerja dan Pimpinan Unit Organisasi)

Pada unit organisasi 1 (satu) level struktur ini, kedudukan Pejabat Fungsional dan Pelaksana berada di bawah dan bertanggung jawab langsung kepada Pejabat Level 1 yaitu Pejabat Fungsional yang memimpin unit organisasi, dengan kata lain Pejabat Penilai Kinerja Pejabat Fungsional dan Pelaksana pada struktur ini adalah Pejabat Fungsional. Pejabat Fungsional yang memimpin unit organisasi dalam struktur ini berperan juga sebagai Pimpinan Unit Organisasi. Mekanisme kerja pada unit organisasi ini dapat diuraikan sebagai berikut:

a. Tahap Perencanaan

Tahapan Perencanaan dimulai dari Pejabat Fungsional yang memimpin unit organisasi selaku Pejabat Penilai Kinerja sekaligus selaku Pimpinan Unit Organisasi menyusun dan menetapkan perjanjian kinerja. Pejabat Fungsional yang memimpin unit organisasi akan memberikan arahan dan merumuskan strategi pencapaian target kinerja yang terdiri dari penentuan pelaksanaan tugas dalam bentuk Tim Kerja atau individu, penentuan kebutuhan pelibatan Pejabat Fungsional atau Pelaksana lintas unit serta penentuan kebutuhan atas Ketua Tim. Penyelesaian target kinerja yang membutuhkan pelibatan Pejabat Fungsional atau Pelaksana dari lintas unit organisasi harus melalui proses permohonan pelibatan Pejabat Fungsional atau Pelaksana lintas unit organisasi.

Pada tahapan terakhir dari proses perencanaan, Pejabat Fungsional dan Pelaksana baik yang bekerja secara individu maupun tim kerja bersama Pejabat Fungsional yang memimpin unit organisasi menyusun rencana pelaksanaan kegiatan dan anggaran untuk pencapaian target kinerja.

b. Tahap Pelaksanaan

Tahapan pelaksanaan dimulai dari penyusunan rincian pelaksanaan kegiatan dan anggaran oleh Pejabat Fungsional atau Pelaksana. Penyusunan rincian pelaksanaan kegiatan dan anggaran tersebut disesuaikan dengan rencana pelaksanaan kegiatan dan anggaran yang telah disusun sebelumnya. pelaksanaan kegiatan dilakukan oleh Pejabat Fungsional atau Pelaksana sesuai perannya. Pembagian peran dilakukan berdasarkan kompetensi, keahlian dan/atau keterampilan.

Dalam melaksanakan kegiatan, Pejabat Fungsional atau Pelaksana berkolaborasi dengan semua pihak yang terkait dengan kegiatan tersebut. Kolaborasi dimaksud terkait sinkronisasi data, kebijakan, dan pelaksanaan, tetapi tidak terbatas pada hal-hal tersebut saja. Monitoring perkembangan dan pemberian umpan balik atas pelaksanaan kegiatan dilakukan secara berkala atau sewaktu-waktu oleh Pejabat Fungsional yang memimpin unit organisasi dan/atau Ketua Tim. Hasil pelaksanaan kegiatan yang sudah sesuai dengan target, disampaikan kepada Pejabat Fungsional yang memimpin unit organisasi oleh individu atau ketua tim.

c. Tahap Evaluasi

Pada tahap evaluasi, Pejabat Fungsional yang memimpin unit organisasi meninjau hasil pelaksanaan kegiatan. Hasil pelaksanaan kegiatan yang tidak sesuai dengan target ataupun ekspektasi dikembalikan kepada individu atau tim kerja untuk disesuaikan kembali. Pelaksanaan kegiatan dinyatakan selesai setelah Pejabat Fungsional yang memimpin unit organisasi menerima hasil pelaksanaan kegiatan dan dinyatakan telah sesuai dengan ekspektasinya.

Mekanisme kerja pada Unit Organisasi yang Dipimpin oleh Pejabat Fungsional (Unit Organisasi dengan 1 Level Struktur, Pejabat Fungsional sebagai Pejabat Penilai Kinerja dan Pimpinan Unit Organisasi) dapat diilustrasikan pada gambar berikut:

