



BD No. 13
TGL 14-3-2007

**GUBERNUR PROVINSI NANGGROE ACEH
DARUSSALAM**

Jln. T. Nyak Arief No. 219 Telp. 51377
Banda Aceh - 23114

**PERATURAN GUBERNUR PROVINSI NANGGROE ACEH
DARUSSALAM
NOMOR : 13 TAHUN 2007
TENTANG**

**PEDOMAN PENGGUNAAN TITELATUR
PENANDATANGANAN NASKAH DINAS DAN
PENGGUNAAN STEMPEL DINAS DI LINGKUNGAN
PEMERINTAH PROVINSI NANGGROE ACEH
DARUSSALAM**

GUBERNUR PROVINSI NANGGROE ACEH DARUSSALAM,

- Menimbang :** a. Bahwa untuk tertip administrasi dan penyeragaman sistem administrasi perkantoran, sesuai dengan perkantoran, sesuai dengan perkembangan Pemerintah dan Pembangunan, perlu penyusuaian Naskah Dinas di Lingkungan Pemerintah Provinsi Nanggroe Aceh Darussalam;
- b. bahwa Penyusuaian sebagaimana tersebut pada huruf a diatas berkaitan erat dengan penggunaan Tata Naskah Dinas Sesuai Peraturan Menteri

- Dalam Negeri Nommor 2 Tahun 2005 tetang Pedoman Tata Naskah Dinas dilingkungan Pemerintah Provinsi Nanggroe Aceh Darussalam;
- c. bahwa untuk adanya keseragaman penggunaan titelatur dan Stempel Dinas, perlu dikeluarkan Pedoman Penggunaan Tilelatur dan Stempel Dinas, perlu dikeluarkan pedoman Penggunaan Penandatanganan Naskah Dinas dan Penggunaan Stempel Dinas;
- d. bahwa berdasarkan pertimbangan sebagaimana di maksud pada huruf a, huruf b dan huruf c perlu menetapkan dalam suatu Keputusan.

- Mengingat :** 1. Undang-Undang Nomor 24 Tahun 1956 tentang Pembentukan Daerah Otonom Propinsi Atjeh dan Perubahan Pembentukan Provinsi Sumatera Utara (Lembaran Negara Republik Indonesia Tahun 1956 Nomor 64, Tambahan Lembaran Negara Republik Indonesia Nomor 1103);
2. Undang-Undang Nomor 10 Tahun 2004 tentang Pembentukan Peraturan Undang-Undang (Lembaran Negara Republik Indonesia Tahun 2004 Nomor 53, Tambahan Lembaran Negara Nomor 4389);
3. Undang-Undang Nomor 32 Tahun 2004 tentang Pemerintah Daerah (Lembaran Negara Republik Indonesia Tahun 2004 Nomor 125, Tambahan Lembaran Negara Republik Indonesia Nomor 4437)

sebagaimana telah diubah dengan Undang-Undang Nomor 8 Tahun 2005 tentang Penetapan Peraturan Pemerintah Pengganti Undang-Undang Nomor 3 Tahun 2005 tentang Perubahan Undang-Undang Nomor 32 Tahun 2004 tentang Pemerintahan Daerah menjadi Undang-Undang (Lembaran Negara Republik Indonesia Tahun 2005 Nomor 108, Tambahan Lembaran Negara R.I. Nomor 4548);

4. Undang-Undang Nomor 11 Tahun 2006 tentang Pemerintah Aceh (Lembaran Negara Republik Indonesia Tahun 2006 Nomor 62);
5. Peraturan Pemerintah Nomor 25 Tahun 2000 tentang Kewenangan Provinsi sebagai Daerah Otonomi (Lembaran Negara Republik Indonesia Tahun 2000 Nomor 54, Tambahan Lembaran Negara Republik Indonesia Nomor 3952);
6. Peraturan Pemerintah Nomor 2 Tahun 2005 tentang Pedoman Tata Naskah Dinas di Lingkungan Pemerintah Provinsi;
7. Peraturan Menteri Dalam Negeri Nomor 15 Tahun 2006 tentang Jenis dan Bentuk Produk Hukum Daerah;
8. Peraturan Menteri Dalam Negeri Nomor 15 Tahun 2006 tentang Jenis dan Bentuk Produk Hukum Daerah;
9. Peraturan Menteri Dalam Negeri Nomor 16

Tahun 2006 tentang Prosedur Penyusunan Produk Hukum Daerah.

MEMUTUSKAN

Menetapkan : PERATURAN GUBERNUR TENTANG PEDOMAN PENGGUNAAN TILANTUR PENANDA TANGANAN NASKAH PENGGUNAAN STEMPEL DINAS DI LINGKUNGAN PEMERINTAH PROVINSI NANGGROE ACEH DARUSSALAM,

Pasal 1

Sebutan tilantur penandatanganan Naskah Dinas dan Penggunaan Stempel Dinas di lingkungan Pemerintah Provinsi Nanggroe Aceh Darussalam adalah sebagaimana tercantum dalam lampiran peraturan ini.

Pasal 2

Hal-hal yang belum diatur dalam Peraturan ini, akan ditetapkan lebih lanjut dalam keputusan tersendiri.

Pasal 3

Dengan berlakunya Peraturan ini maka Keputusan Gubernur Nanggroe Aceh Darussalam Nomor 49 tahun 2001 tentang Penggunaan Tilantur

Penandatanganan Naskah Dinas dan Penggunaan Stempel Dinas dilingkungan Pemerintah Provinsi Nanggroe Aceh Darussalam dinyatakan tidak berlakukan lagi.

Pasal 4

Peraturan ini berlaku pada tanggal ditanggalkan,

Agar setiap orang mengetahuinya, memerintahkan pengundangan Peraturan ini dalam Berita Daerah Provinsi Nanggroe Aceh Darussalam.

Ditetapkan di : Banda Aceh

Pada tanggal : 14 Maret 2007
24 Shafar 1428

GUBERNUR PROVINSI NANGGROE ACEH
DARUSSALAM

IRWANDI YUSUF

Diundangkan di Banda Aceh
Pada tanggal, 29 Maret 2007
Shafar 1428

SEKRETARIS DAERAH
PROVINSI NANGGROE ACEH DARUSSALAM

HUSNI BAHRI TOB

BERITA DAERAH PROVINSI NANGGROE ACEH DARUSSALAM TAHUN
2007 NOMOR 13

LAMPIRAN – PERATURAN GUBERNUR PROVINSI NANGGROE
PROVINSI NANGGROE ACEH DARUSSALAM
NOMOR : 13 TAHUN 2007
TANGGAL : 14 MARET 2007
24 SHAFAR 1428

Pedoman Penggunaan titelatur penandatanganan naskah dinas dan penggunaan stempel dinas dilingkungan Pemerintah Provinsi Nanggroe Aceh Darussalam adalah sebagai berikut:

A. Sebutan Tilelatur Penandatanganan naskah Dinas

1. Di Lingkungan Sekretariat Daerah
 - a. Penandatanganan oleh Gubernur:
Contoh →

GUBERNUR NANGGROE ACEH
DARUSSALAM

Keterangan

IRWANDI YUSUF → Nama Jelas tanpa Gelar

b. Penandatanganan oleh Wakil Gubernur:

- Kewenangan belum didelegasikan:

Contoh →

a.n. GUBERNUR NANGGROE ACEH
DARUSSALAM WAKIL GUBERNUR

Keterangan

MUHAMMAD NAZAR → Nama Jelas tanpa Gelar

- Kewenangan yang telah didelegasikan:

Contoh →

WAKIL GUBERNUR NANGGROE
ACEH DARUSSALAM

Keterangan

MUHAMMAD NAZAR → Nama Jelas tanpa Gelar

c. Penandatanganan atas nama (a.n.) Gubernur oleh Sekretaris

Daerah:

Contoh →

a.n. GUBERNUR NANGGROE ACEH DARUSSALAM
SEKRETARIS DAERAH

HUSNI BAHRI TOP, SH, MM, M. Hum →

PEMBINA UTAMA MADYA

NIP. 390 004 987

Keterangan

Nama Jelas pakai
Gelar Pangkat
dan NIP

d. Penandatanganan untuk beliau (u.b.) oleh Asisten:

Contoh →

a.n. GUBERNUR NANGGROE ACEH DARUSSALAM

SEKRETARIS DAERAH

u.b.

ASISTEN TATAPRAJA

Keterangan

M. YUSUF SULAIMAN, SH, MM →

PEMBINA UTAMA MADYA

NIP. 390 006 760

Nama Jelas pakai
Gelar Pangkat
dan NIP

2. Di Lingkungan Dinas Daerah/ Lembaga Teknis Daerah

a. Penandatanganan oleh Kepala Dinas/ Kepala Badan:

Contoh →

KEPALA DINAS PENDAPATAN
PROVINSI NANGGROE ACEH DARUSSALAM

Drs. IDRUS HAYAT, M Si → Keterangan
Nama Jelas Pakai Gelar,
PANGKAT Pangkat dan NIP
NIP.....

Contoh →

KEPALA BADAN PENDIDIKAN DAN PELATIHAN
PROVINSI NANGGROE ACEH DARUSSALAM

NAMA JELAS → Keterangan
Nama Jelas Pakai Gelar,
PANGKAT Pangkat dan NIP
NIP.....

Contoh →

KEPALA KANTOR PERHUBUNGAN
PEMERINTAH PROVINSI NANGGROE ACEH DARUSSALAM

NAMA JELAS → Keterangan
Nama Jelas Pakai Gelar,

PANGKAT
NIP.....

Pangkat dan NIP

- b. Penandatanganan atas nama (a.n.) Gubernur oleh Kepala Dinas/ Kepala Badan/ Wakil Kepala Dinas:

Contoh →

a.n GUBERNUR NANGGROE ACEH DARUSSALAM
KEPALA DINAS KESEHATAN

NAMA JELAS → Keterangan
Nama Jelas Pakai Gelar,
PANGKAT Pangkat dan NIP
NIP.....

Contoh →

a.n GUBERNUR NANGGROE ACEH DARUSSALAM
KEPALA BADAN KEPEGAWAIAN DAERAH

NAMA JELAS → Keterangan
Nama Jelas Pakai Gelar,

PANGKAT Pangkat dan NIP
NIP.....

Contoh ditandatangani oleh Kepala Sub Bagian Tata Usaha/ Kepala Seksi :

Contoh →

a.n. KEPALA KANTOR
KASUBBAG TATA USAHA/ KEPALA SEKSI....

Keterangan

NAMA JELAS → Nama Jelas Pakai Gelar,
PANGKAT Pangkat dan NIP
NIP.....

c. Penandatanganan atas nama (a.n.) Kepala Dinas oleh Wakil Kepala Dinas:

Contoh →

a.n. KEPALA DINAS INFORMASI DAN KOMUNIKASI
PROVINSI NANGGROE ACEH DARUSSALAM
WAKIL KEPALA DINAS

Keterangan

NAMA JELAS → Nama Jelas Pakai Gelar,
PANGKAT Pangkat dan NIP
NIP.....

d. Penandatanganan atas nama (a.n.) Kepala Dinas oleh Kepala Sub Dians/ Kepala Bagian Tata Usaha/ Kasubdin dan Kepala Badan oleh Sekretaris/ Kepala Bidang:

Contoh →

a.n. KEPALA DINAS PERHUBUNGAN
PROVINSI NANGGROE ACEH DARUSSALAM
KEPALA BAGIAN TATA USAHA/ KEPALA SUB
DINAS....

Keterangan

NAMA JELAS → Nama Jelas Pakai Gelar,
PANGKAT Pangkat dan NIP
NIP..... serta menyebutkan Nota Dinas
Nota Dinas No... Tgl... mewakili

Contoh →

a.n. KEPALA BADAN KETAHANAN PANGAN
PROVINSI NANGGROE ACEH DARRUSSALAM
SEKRETARIS/ KEPALA BIDANG.....

Keterangan

NAMA JELAS → Nama Jelas Pakai Gelar,

PANGKAT Pangkat dan NIP
NIP..... serta menyebutkan Nota Dinas
Nota Dinas No... Tgl...

e. Penandatanganan untuk beliau (u.b.) Kepala Dinas oleh Seksi/
Kepala Sub Bagian dan Kepala Badan oleh Kepala Sub
Bidang/ Kepala Sub Bagian :

Contoh →

a.n. KEPALA DINAS PERKEBUNAN
PROVINSI NANGGROE ACEH DARUSSALAM
KEPALA BAGIAN TATA USAHA/ KEPALA SUB DINAS.....
u.b.
KEPALA SUB BAGIAN...../ KEPALA SEKSI.....

Keterangan
NAMA JELAS Nama Jelas Pakai Gelar,
PANGKAT Pangkat dan NIP
NIP..... serta menyebutkan Nota Dinas
Nota Dinas No... Tgl...

Contoh →

a.n. KEPALA BADAN PEMBERDAYAAN MASYARAKAT
PROVINSI NANGGROE ACEH DARUSSALAM
SEKRETARIS/ KEPALA BIDANG

u.b.
KEPALA SUBBAG...../ KEPALA SUB BIDANG.....

Keterangan
NAMA JELAS Nama Jelas Pakai Gelar,
PANGKAT Pangkat dan NIP
NIP..... serta menyebutkan Nota Dinas
Nota Dinas No... Tgl...

f. Sebutan Titelatur Penandatanganan Naskah Dinas Jenis
Produk Hukum Daerah antara lain :

1. Qanun;
2. Peraturan Gubernur;
3. Peraturan Bersama;
4. Keputusan Gubernur;
5. Instruksi Gubernur.

- Penandatanganan oleh Gubernur :

Contoh →

GUBERNUR NANGGROE ACEH DARUSSALAM

IRWANDI YUSUF → Keterangan
Nama Jelas
tampa Gelar dan
Pangkat

Produk Hukum pada huruf f, angka 4 dan 5

- Penandatanganan oleh Wakil Gubernur :

Contoh →

GUBERNUR NANGGROE ACEH DARUSSALAM
WAKIL GUBERNUR

Keterangan
MUHAMMAD NAZAR → Nama Jelas tanpa
Gelar dan Pangkat

X : GUBERNUR
XX : NANGGROE ACEH DARUSSALAM
XXX : LAMBANG NEGARA

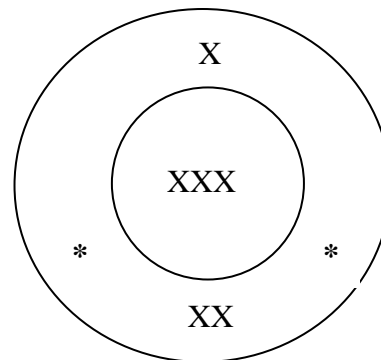

2) Stempel Jabatan Ketua DPRD

- Penandatanganan oleh Sekda :

Contoh →

GUBERNUR NANGGROE ACEH DARUSSALAM
SEKRETARIS DAERAH

Keterangan
HUSNI BAHRI TOP → Nama Jelas tanpa
Gelar dan pangkat

X : KETUA DPRD
XX : PROVINSI NANGGROE ACEH DARUSSALAM
XXX : LAMBANG DAERAH

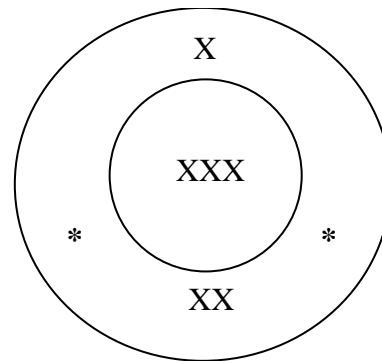

B. PENGGUNAAN STEMPEL DINAS

a. Yang menggunakan lambang

Contoh stempel jabatan

1) Stempel jabatan Gubernur

b. Yang tidak menggunakan lambang

Contoh Stempel Jabatan

1) Stempel Sekretariat Daerah

X : PEMERINTAH PROVINSI
XX : NANGGROE ACEH DARUSSALAM
XXX : SEKRETARIAT DAERAH

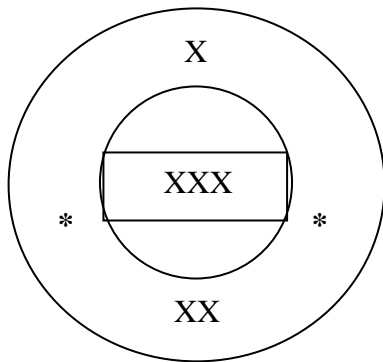

2) Stempel Sekretariat DPRD

X : PEMERINTAH PROVINSI
 XX : NANGGROE ACEH DARUSSALAM
 XXX : SEKRETARIAT DEWAN

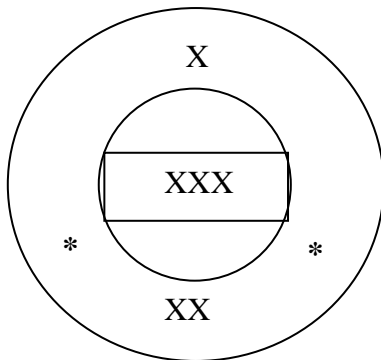

3) Stempel Dinas Daerah

X : PEMERINTAH PROVINSI
 XX : NANGGROE ACEH DARUSSALAM
 XXX : DINAS KESEHATAN

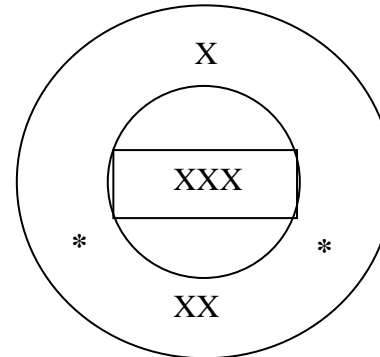

4) Stempel Lembaga Teknis Daerah (Badan/
 Kantor)

X : PEMERINTAH PROVINSI
 XX : NANGGROE ACEH DARUSSALAM
 XXX : BADAN PERENCANAAN
 PEMBANGUNAN DAERAH

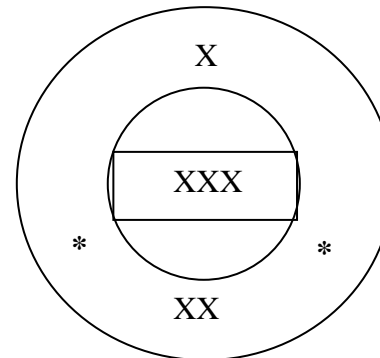

C. Bentuk, Ukuran dan Isi Stempel Jabatan dan Stempel Satuan Kerja Perangkat Daerah di Lingkungan Pemerintah Provinsi NAD

- Yang menggunakan Lambang

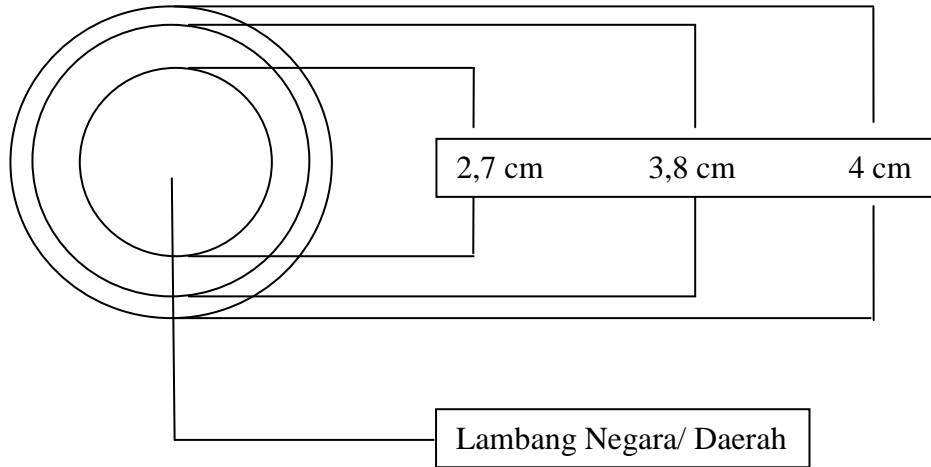

- Yang tidak menggunakan Lambang

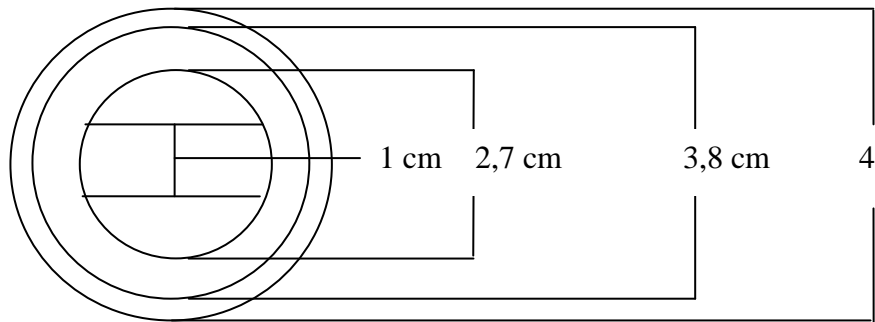

GUBERNUR

PROVINSI NANGGROE ACEH DARUSSALAM

IRWANDI YUSUF