



**BUPATI GRESIK  
PROVINSI JAWA TIMUR**

**PERATURAN BUPATI GRESIK  
NOMOR 63 TAHUN 2025  
TENTANG**

**PEDOMAN PENYUSUNAN PETA PROSES BISNIS INSTANSI  
PEMERINTAH DAERAH**

**DENGAN RAHMAT TUHAN YANG MAHA ESA**

**BUPATI GRESIK,**

- Menimbang : a. bahwa dalam rangka mendukung implementasi reformasi birokrasi di lingkungan Pemerintah Kabupaten Gresik, penyusunan peta proses bisnis disusun sebagai pedoman untuk mewujudkan organisasi instansi pemerintah yang tepat fungsi, tepat ukuran, dan tepat proses;
- b. bahwa berdasarkan ketentuan angka 1.3 Bab 1 Lampiran Peraturan Menteri Pendayagunaan Aparatur Negara dan Reformasi Birokrasi Nomor 19 Tahun 2018 tentang Penyusunan Peta Proses Bisnis Instansi Pemerintah, penyusunan peta proses bisnis dilaksanakan oleh seluruh instansi pemerintah meliputi seluruh kegiatan di lingkungan instansi Pemerintah Pusat dan Pemerintah Daerah Provinsi /Kabupaten /Kota;
- c. bahwa sesuai dengan ketentuan dalam Pasal 13 ayat (6) Peraturan Bupati Gresik Nomor 28 Tahun 2023 tentang Penyelenggaraan Sistem Pemerintahan Berbasis Elektronik, pedoman penyusunan Peta Proses Bisnis Instansi Pemerintah Kabupaten Gresik wajib diatur dengan Peraturan Bupati tersendiri;
- d. bahwa berdasarkan pertimbangan sebagaimana dimaksud dalam huruf a, huruf b, dan huruf c, perlu menetapkan Peraturan Bupati tentang Pedoman Penyusunan Peta Proses Bisnis Instansi Pemerintah Daerah;

- Mengingat
- :1. Undang-Undang Nomor 16 Tahun 1950 tentang Pembentukan Daerah-Daerah Kota Besar Dalam Lingkungan Propinsi Djawa Timur, Djawa Tengah, Djawa Barat dan Dalam Daerah Istimewa Yogyakarta (Lembaran Negara Republik Indonesia Tahun 1950 Nomor 45) sebagaimana telah diubah dengan Undang-Undang Nomor 2 Tahun 1965 tentang Perubahan Batas Wilayah Wilayah Kotapraja Surabaya dan Daerah Tingkat II Surabaya dengan Mengubah Undang-Undang Nomor 12 Tahun 1950 tentang Pembentukan Daerah Daerah Kabupaten Dalam Lingkungan Propinsi Djawa Timur dan Undang-Undang Nomor 16 Tahun 1950 tentang Pembentukan Daerah-Daerah Kota Besar Dalam Lingkungan Djawa Timur, Djawa Tengah, Djawa Barat dan Dalam Daerah Istimewa Jogjakarta (Lembaran Negara Republik Indonesia Tahun 1965 Nomor 19, Tambahan Lembaran Negara Republik Indonesia Nomor 2730);
  2. Undang-Undang Nomor 25 Tahun 2009 tentang Pelayanan Publik (Lembaran Negara Republik Indonesia Tahun 2009 Nomor 112, Tambahan Lembaran Negara Republik Indonesia Nomor 5038);
  3. Undang-Undang Nomor 12 Tahun 2011 tentang Pembentukan Peraturan Perundang-undangan (Lembaran Negara Republik Indonesia Tahun 2011 Nomor 82, Tambahan Lembaran Negara Republik Indonesia Nomor 5234) sebagaimana telah diubah beberapakali terakhir dengan Undang-Undang Nomor 13 Tahun 2022 tentang Perubahan Kedua atas UndangUndang Nomor 12 Tahun 2011 tentang Pembentukan Peraturan Perundang-undangan (Lembaran Negara Republik Indonesia Tahun 2022 Nomor 143);
  4. Undang-Undang Nomor 23 Tahun 2014 tentang Pemerintahan Daerah (Lembaran Negara Republik Indonesia Tahun 2014 Nomor 244, Tambahan Lembaran Negara Republik Indonesia Nomor 5587) sebagaimana telah diubah beberapakali terakhir dengan Undang-Undang Nomor 9 Tahun 2015 tentang Perubahan Kedua atas Undang-Undang Nomor 23 Tahun 2014 tentang Pemerintahan Daerah (Lembaran Negara Republik Indonesia Tahun 2015 Nomor 58, Tambahan Lembaran Negara Republik Indonesia Nomor 5679);

5. Undang-Undang Nomor 6 Tahun 2023 tentang Penetapan Peraturan Pemerintah Pengganti Undang-Undang Nomor 2 Tahun 2022 tentang Cipta Kerja menjadi Undang-Undang (Lembaran Negara Republik Indonesia Tahun 2023 Nomor 41, Tambahan Lembaran Negara Republik Indonesia Nomor 6856);
6. Peraturan Pemerintah Nomor 96 Tahun 2012 tentang Pelaksanaan Undang-Undang Nomor 25 Tahun 2009 tentang Pelayanan Publik (Lembaran Negara Republik Indonesia Tahun 2012 Nomor 215, Tambahan Lembaran Negara Nomor 5357);
7. Peraturan Menteri Dalam Negeri Nomor 80 Tahun 2015 tentang Pembentukan Produk Hukum Daerah (Berita Negara Republik Indonesia Tahun 2015 Nomor 2036) sebagaimana telah diubah dengan Peraturan Menteri Dalam Negeri Nomor 120 Tahun 2018 tentang Perubahan atas Peraturan Menteri Dalam Negeri Nomor 80 Tahun 2015 tentang Pembentukan Produk Hukum Daerah (Berita Negara Republik Indonesia Tahun 2018 Nomor 157);
8. Peraturan Menteri Negara Pendayagunaan Aparatur Negara dan Reformasi Birokrasi Nomor 19 Tahun 2018 tentang Penyusunan Peta Proses Bisnis Instansi Pemerintah (Berita Negara Republik Indonesia Tahun 2018 Nomor 411);
9. Peraturan Daerah Kabupaten Gresik Nomor 12 Tahun 2016 tentang Pembentukan Perangkat Daerah Kabupaten Gresik (Lembaran Daerah Kabupaten Gresik Tahun 2016 Nomor 18) sebagaimana telah diubah beberapakali terakhir dengan Peraturan Daerah Nomor 8 Tahun 2021 tentang Perubahan Kedua atas Peraturan Daerah Nomor 12 Tahun 2016 tentang Pembentukan Perangkat Daerah Kabupaten Gresik (Lembaran Daerah Kabupaten Gresik Tahun 2021 Nomor 24); dan
10. Peraturan Bupati Gresik Nomor 28 Tahun 2023 tentang Penyelenggaraan Sistem Pemerintahan Berbasis Elektronik (Berita Daerah Kabupaten Gresik Tahun 2023 Nomor 28);

MEMUTUSKAN:

Menetapkan : PERATURAN BUPATI TENTANG PEDOMAN PENYUSUNAN PETA PROSES BISNIS INSTANSI PEMERINTAH DAERAH.

BAB I

KETENTUAN UMUM

Pasal 1

Dalam Peraturan Bupati ini yang dimaksud dengan:

1. Daerah adalah Kabupaten Gresik.
2. Pemerintah Daerah adalah Pemerintah Kabupaten Gresik.
3. Bupati adalah Bupati Gresik.
4. Perangkat Daerah adalah unsur pembantu Kepala Daerah dan Dewan Perwakilan Rakyat Daerah dalam penyelenggaraan urusan pemerintahan yang menjadi kewenangan Daerah.
5. Peta Proses Bisnis adalah diagram yang menggambarkan hubungan kerja yang efektif dan efisien antar unit organisasi untuk menghasilkan kinerja sesuai dengan tujuan pendirian organisasi agar menghasilkan keluaran yang bernilai tambah bagi pemangku kepentingan.
6. *Supplier* adalah unit organisasi yang menyediakan *input* untuk suatu proses.
7. *Input* adalah sumber daya yang akan digunakan dalam suatu proses.
8. Proses adalah serangkaian tahapan yang mengubah *input* menjadi *output*.
9. *Output* adalah sumber daya yang dihasilkan dari suatu proses.
10. *Customer* adalah unit organisasi yang menerima *output* dari suatu proses.

Pasal 2

Penyusunan Peta Proses Bisnis merupakan acuan bagi Pemerintah Daerah untuk menggambarkan hubungan kerja yang efektif dan efisien antar unit organisasi untuk menghasilkan kinerja sesuai dengan tujuan pendirian organisasi agar menghasilkan keluaran yang bernilai tambah bagi pemangku kepentingan.

Pasal 3

Pedoman penyusunan Peta Proses Bisnis Pemerintah Daerah tercantum dalam Lampiran yang merupakan bagian tidak terpisahkan dari Peraturan Bupati.

Pasal 4

Peraturan Bupati ini mulai berlaku pada tanggal diundangkan.

Agar setiap orang mengetahuinya, memerintahkan pengundangan Peraturan Bupati ini dengan penempatannya dalam Berita Daerah Kabupaten Gresik.

Ditetapkan di Gresik  
pada tanggal 17 September 2025

BUPATI GRESIK,

TTD.

FANDI AKHMAD YANI

Diundangkan di Gresik  
pada tanggal 17 September 2025

SEKRETARIS DAERAH KABUPATEN GRESIK,

TTD.

ACHMAD WASHIL MIFTAHUL RACHMAN

BERITA DAERAH KABUPATEN GRESIK TAHUN 2025 NOMOR 64

LAMPIRAN

PERATURAN BUPATI GRESIK

NOMOR 63 TAHUN 2025

TENTANG PEDOMAN PENYUSUNAN PETA PROSES BISNIS INSTANSI  
PEMERINTAH DAERAH

PEDOMAN PENYUSUNAN PETA PROSES BISNIS INSTANSI  
PEMERINTAH DAERAH

BAB I

PENDAHULUAN

A. Latar Belakang

Reformasi birokrasi merupakan prioritas utama pelaksanaan pembangunan nasional yang bertujuan untuk melakukan perubahan sistematis dan terencana menuju tatanan administrasi pemerintahan yang lebih baik. Reformasi birokrasi bertujuan untuk menjadikan aparatur sipil negara yang lebih profesional, efektif, efisien, dan akuntabel dalam rangka mewujudkan tata pemerintahan yang baik.

Reformasi birokrasi merupakan suatu upaya yang terencana dan sistematis untuk mengubah struktur, sistem, dan nilai-nilai dalam pemerintahan menjadi lebih baik dari sebelumnya. Efektivitas dan efisiensi birokrasi sangat terkait dengan proses bisnis yang digunakan oleh birokrasi dalam menghasilkan *output* dan *outcome*. Proses bisnis yang berbelit-belit dan tumpang-tindih antara satu unit organisasi dengan unit organisasi yang lain akan membuat organisasi menjadi lambat untuk bekerja. Oleh karena itu, setiap unit organisasi memerlukan peta proses bisnis yang mampu menggambarkan proses bisnis yang dilakukan oleh organisasi dalam mencapai visi, misi, dan tujuan organisasi.

Peta proses bisnis merupakan aset terpenting organisasi yang mengumpulkan seluruh informasi ke dalam satu kesatuan dokumen atau database organisasi. Dengan demikian, menjadi sebuah keniscayaan untuk melibatkan seluruh elemen organisasi dalam penyusunan peta proses bisnis untuk memastikan akurasi dan kelengkapan dari proses bisnis yang digambarkan sesuai dengan rencana strategis organisasi.

Pedoman penyusunan peta proses bisnis instansi Pemerintah Daerah merupakan acuan penting untuk menciptakan tata kelola pemerintahan yang efektif, efisien, dan transparan sesuai dengan prinsip penyelenggaraan Sistem Pemerintahan Berbasis Elektronik. Ketentuan dalam Pasal 13 ayat (6) Peraturan Bupati Gresik Nomor 28 Tahun 2023 tentang Penyelenggaraan Sistem Pemerintahan Berbasis Elektronik menjelaskan bahwa penyusunan proses bisnis diatur melalui peraturan bupati tersendiri. Dengan demikian, pedoman ini menjadi instrumen dalam mendukung integrasi dan sinkronisasi proses bisnis antar unit kerja, sekaligus memastikan keselarasan dengan kebijakan Sistem Pemerintahan Berbasis Elektronik di Kabupaten Gresik.

## B. Maksud, Tujuan dan Manfaat

Peraturan Bupati tentang Pedoman penyusunan peta proses bisnis Instansi Pemerintah Daerah ini dimaksudkan sebagai acuan bagi setiap perangkat Daerah untuk menyusun peta proses bisnis dilingkungan Pemerintah guna melaksanakan visi, misi, tujuan, dan strategi Bupati.

Sedangkan tujuan penyusunan peta bisnis proses agar setiap Perangkat Daerah :

- a. mampu melaksanakan tugas dan fungsi secara efektif dan efisien;
- b. mudah mengomunikasikan baik kepada pihak internal maupun eksternal mengenai proses bisnis yang dilakukan untuk mencapai visi, misi, dan tujuan; dan
- c. memiliki aset pengetahuan yang mengintegrasikan dan mendokumentasikan secara rinci mengenai proses bisnis yang dilakukan untuk mencapai visi, misi, dan tujuan. Aset pengetahuan ini menjadi dasar pengambilan keputusan strategis terkait pengembangan organisasi dan sumber daya manusia, serta penilaian kinerja.

Adapun manfaat dari peta proses bisnis adalah:

- a. mudah melihat potensi masalah yang ada di dalam pelaksanaan suatu proses sehingga solusi penyempurnaan proses lebih terarah; dan
- b. memiliki standar pelaksanaan pekerjaan sehingga memudahkan dalam mengendalikan dan mempertahankan kualitas pelaksanaan pekerjaan.

## C. Ruang Lingkup

Penyusunan peta proses bisnis dilaksanakan oleh seluruh Perangkat Daerah di lingkungan Pemerintah Kabupaten Gresik. Ruang lingkup penyusunan peta proses bisnis ini meliputi seluruh kegiatan di lingkungan Pemerintah Kabupaten Gresik sesuai dengan dokumen rencana strategis dan rencana kerja organisasi.

## BAB II

### PRINSIP PENYUSUNAN PETA PROSES BISNIS

Penyusunan peta bisnis proses harus memenuhi beberapa prinsip sebagai berikut:

1. Definitif, yakni suatu peta proses bisnis harus memiliki batasan, masukan, serta keluaran yang jelas.
2. Urutan, yakni suatu peta proses bisnis harus terdiri atas aktivitas yang berurutan sesuai waktu dan ruang.
3. Pelanggan atau pengguna layanan, yakni pelanggan akhir menerima hasil dari proses lintas unit organisasi.
4. Nilai tambah, yakni transformasi yang terjadi dalam proses harus memberikan nilai tambah pada penerima.
5. Keterkaitan, yakni suatu proses tidak dapat berdiri, melainkan harus terkait dalam suatu struktur organisasi.
6. Fungsi silang, yakni suatu proses mencakup hasil kerja sama beberapa fungsi dalam satu organisasi.
7. Sederhana representatif, yakni mewakili seluruh aktivitas organisasi tanpa terkecuali dan digambarkan secara sederhana.
8. Konsensus subyektif, yakni disepakati oleh seluruh unit organisasi yang ada dalam ruang lingkup instansi pemerintah.

### BAB III TAHAPAN PENYUSUNAN

Penyusunan peta proses bisnis dilakukan melalui 4 (empat) tahapan yaitu:

#### A. Tahap Persiapan dan Perencanaan

Langkah awal penyusunan peta proses bisnis yaitu melakukan inventarisasi rencana kerja jangka panjang, rencana kerja tahunan, visi, misi, tujuan dan sasaran instansi pemerintah sehingga dapat diketahui aktivitas-aktivitas (proses kerja) yang ada dalam instansi pemerintah tersebut. Proses kerja/aktivitas tersebut kemudian dikategorikan ke dalam kelompok (*folder*) kegiatan. Dalam pengelompokan seluruh aktivitas/proses kerja/kegiatan yang dilakukan oleh instansi pemerintah ada 3 (tiga) prinsip yang perlu diperhatikan yaitu :

1. Pengelompokan dilakukan berdasarkan kegiatan bukan berdasarkan unit organisasi;
2. Pengelompokan didasarkan pada seluruh kegiatan/aktivitas/proses kerja yang dilakukan di dalam Perangkat Daerah; dan
3. Pengelompokan dilakukan secara sederhana dan mudah diimplementasikan.

Dalam tahap persiapan dan perencanaan meliputi pengumpulan informasi dan pengorganisasian.

#### 1. Pengumpulan Informasi

Tahap pengumpulan informasi terdiri dari informasi primer dan informasi sekunder. Informasi primer adalah informasi yang didapatkan melalui proses wawancara langsung ke penanggung jawab proses. Dalam proses wawancara dengan penanggung jawab proses, perlu didiskusikan mengenai tujuan proses, resiko yang melekat pada pelaksanaan proses, alat kendali yang digunakan untuk mengontrol pencapaian tujuan proses, serta alat ukur yang bisa digunakan untuk melihat keberhasilan pencapaian tujuan proses. Informasi sekunder bisa didapatkan melalui dokumen rencana strategis, Laporan Kinerja, tugas dan fungsi organisasi.

Beberapa informasi yang dibutuhkan sebelum menyusun peta proses bisnis antara lain informasi terkait dengan *supplier*, *input*, proses, *output*, dan *customer*.

Teknik analisis terkait langsung dengan teknik pengambilan data yang dilakukan. Uraian masing-masing teknik adalah sebagai berikut:

- a. Analisis kausal : telaah hubungan logis antara pernyataan, fakta atau data dan informasi yang diperoleh.
- b. Klasifikasi proses : memilah-milah data/informasi atau fakta yang terkumpul sesuai dengan definisi proses inti atau proses pendukung.
- c. Pemodelan proses : pembuatan rumusan peta proses bisnis dengan teknik penggambaran alur baik secara manual maupun menggunakan program aplikasi.

Hasil pengumpulan informasi dituangkan dalam kertas kerja peta proses bisnis dengan format tabel sebagai berikut :

Kertas Kerja Peta Proses Bisnis

NO	Level 0 (Sasaran RPJMD)			Level 1 (Sasaran Renstra)		Level 2 (RAB)		Level n		Pelaksana
	Nama Proses	Jenis Utama / Pendukung	Kode	Nama Proses	Kode	Nama Proses	Kode	Nama Proses	Kode	
1										
2										
3										
	Dst.									

## 2. Pengorganisasian

Diperlukan tahap pengorganisasian dalam melakukan penyusunan peta proses bisnis, antara lain:

- a. Seluruh tahapan proses penyusunan peta proses bisnis instansi pemerintah dilakukan oleh kelompok kerja yang terintegrasi dalam tim Reformasi Birokrasi Internal (RBI) masing-masing instansi pemerintah yang dipimpin oleh Bupati; dan
- b. secara struktural dan fungsional tugas penyusunan peta proses bisnis instansi pemerintah dilakukan oleh unit organisasi yang menangani urusan di bidang tata laksana.

## B. Tahap Pengembangan

Dalam tahap ini akan dilakukan penyusunan peta proses bisnis organisasi atau *business process mapping*. Untuk dapat membangun pemetaan proses bisnis organisasi yang representatif, maka diperlukan pengetahuan dan pemahaman mengenai proses yang akan dipetakan.

Demi memudahkan penggambaran peta proses bisnis, maka peta proses bisnis dapat dibedakan menjadi beberapa level atau tingkatan (level 0, level 1, level 2, dan selanjutnya).

Demi memudahkan penggambaran peta proses bisnis, maka peta proses bisnis dapat dibedakan menjadi beberapa level atau tingkatan (level 0, level 1, level 2, dan selanjutnya).

1. Penyusunan peta proses bisnis menggunakan level atau tingkatan

Peta Proses Bisnis Instansi Pemerintah merupakan keseluruhan rangkaian alur kerja yang saling berhubungan dalam rangka mencapai visi, misi, dan tujuan. Penyusunan peta proses bisnis dimulai dari visi, misi, dan tujuan yang kemudian diturunkan ke dalam fungsi dan proses bisnis untuk mencapainya. Masing-masing peta proses bisnis yang teridentifikasi kemudian dijabarkan lebih lanjut ke dalam peta proses bisnis level berikutnya yang merupakan rangkaian aktivitas yang logis dalam satu proses bisnis tersebut. Jumlah level peta proses bisnis sangat tergantung pada kompleksitas dari masing-masing proses bisnis.

Tahapan untuk penyusunan peta proses bisnis di dalam instansi pemerintah adalah sebagai berikut:

- a. Mengidentifikasi ruang lingkup organisasi yang akan dipetakan berdasarkan mandat dari visi, misi, dan tujuan.
- b. Mengidentifikasi fungsi berdasarkan analisis dokumen pendukung dan analisis visi, misi, serta tujuan; dan
- c. Setiap fungsi yang telah diidentifikasi selanjutnya dijabarkan menjadi beberapa proses bisnis untuk mendukung pelaksanaan fungsi tersebut.

Hirarki proses bisnis merupakan sebuah rangkaian dari aktifitas satu ke aktivitas berikutnya yang dapat digambarkan berikut ini:

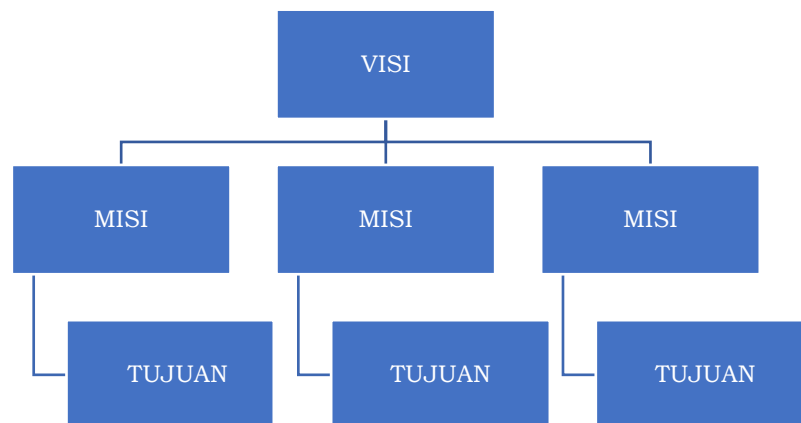

Gambar 1

Kerangka Peta Proses Bisnis Menggunakan Level atau Tingkatan

Peta proses bisnis yang dimiliki instansi pemerintah, berdasarkan tingkatannya dimulai dari peta proses bisnis level 0, level 1, sampai dengan peta proses bisnis level ke n, dapat dijelaskan sebagai berikut :

a. Level 0

Merupakan peta proses bisnis yang memuat seluruh proses bisnis instansi pemerintah yang terdiri dari proses bisnis utama, proses bisnis manajemen, dan proses bisnis pendukung. Peta proses bisnis level 0 merupakan turunan langsung dari visi, misi, serta tujuan yang ingin dicapai. Di dalam menentukan peta proses bisnis level 0, mengacu kepada dokumen dokumen rencana strategis Pemerintah Daerah, dokumen tugas dan fungsi organisasi, serta dokumen pendukung lainnya yang menggambarkan keluaran utama yang dibutuhkan oleh pemangku kepentingan.

a) Proses Inti

Proses inti merupakan proses yang menciptakan aliran nilai utama.

Proses inti memenuhi kriteria sebagai berikut:

- 1) berperan langsung dalam memenuhi kebutuhan pengguna eksternal dan internal instansi pemerintah;
- 2) berpengaruh langsung terhadap keberhasilan instansi pemerintah dalam mencapai visi, misi, dan strategi organisasi; dan
- 3) memberikan respon langsung terhadap permintaan dan memenuhi kebutuhan pengguna.

b) Proses Pendukung

Proses pendukung adalah proses untuk mengelola operasional dari suatu sistem dan memastikan proses inti berjalan dengan baik.

Proses pendukung memenuhi kriteria sebagai berikut :

- 1) memenuhi kebutuhan pengguna internal; dan
- 2) memberikan dukungan atas aktivitas pada proses inti.

c) Proses Lainnya

Proses lainnya adalah proses yang tidak memiliki kaitan langsung dengan proses inti namun menghasilkan nilai manfaat bagi pemangku kepentingan eksternal. Proses lainnya memiliki kriteria yang memungkinkan aktivitas pada proses berjalan lebih optimal.

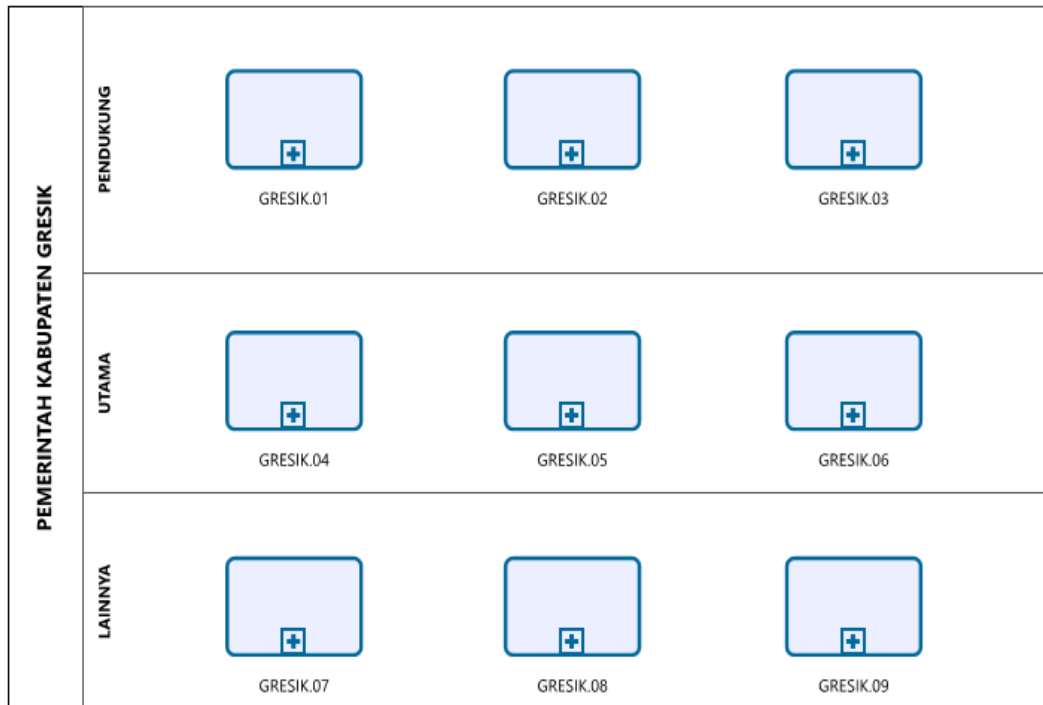

Gambar 2  
Contoh Peta Proses Bisnis Level 0

b. Level 1

Merupakan penjabaran lebih rinci dari peta proses bisnis level 0. Pada level ini digambarkan proses rinci yang dilakukan oleh masing-masing proses di level 0. Level 1 menggambarkan peta proses bisnis yang dilakukan oleh Perangkat daerah yang mengacu kepada rencana strategis Perangkat Daerah dan keterhubungan antara satu proses dengan proses lainnya.

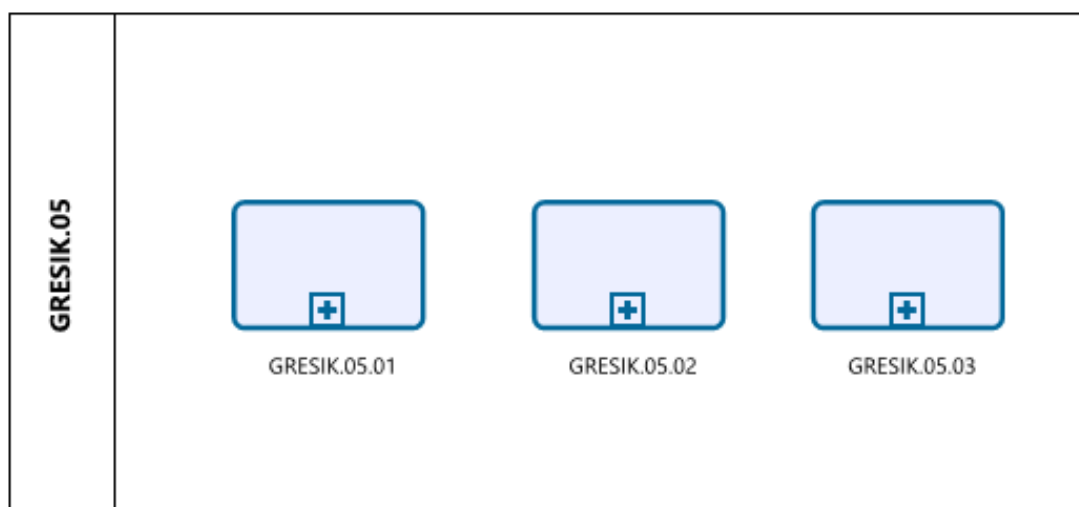

Gambar 3  
Contoh Peta Proses Bisnis Level 1

c. Level 2

Merupakan penjabaran lebih rinci dari masing-masing proses yang ada di level 1. Level 2 menggambarkan peta proses bisnis yang dilakukan oleh Perangkat daerah yang mengacu kepada Referensi Arsitektur Bisnis (RAB) level 3

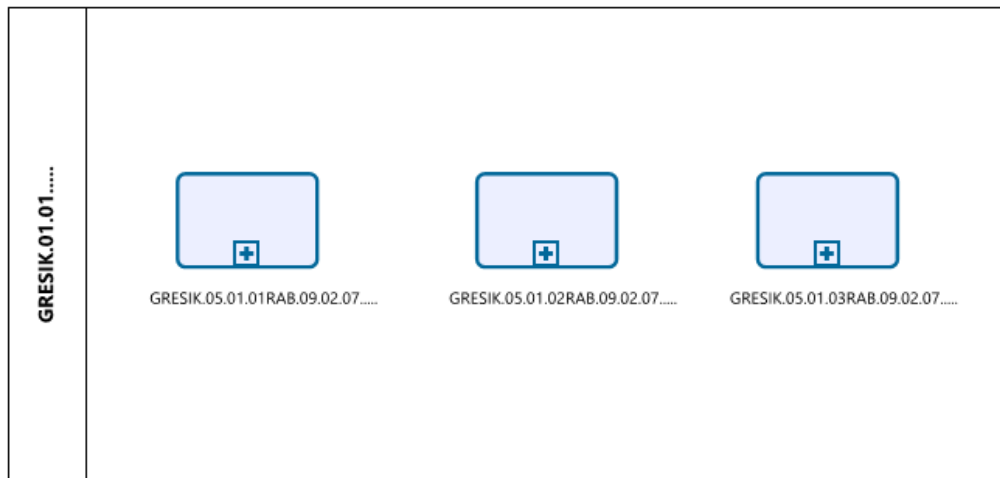

Gambar 4  
Contoh Peta Proses Bisnis Level 2

d. Level Selanjutnya (Level n)

Merupakan penjabaran lebih rinci dari masing-masing proses yang ada di level 2. Level Selanjutnya (Level n) menggambarkan peta proses bisnis yang dilakukan oleh Perangkat daerah yang diakhiri dengan gambar simulasi *Business Proses Model and Nation (BPMN)*.

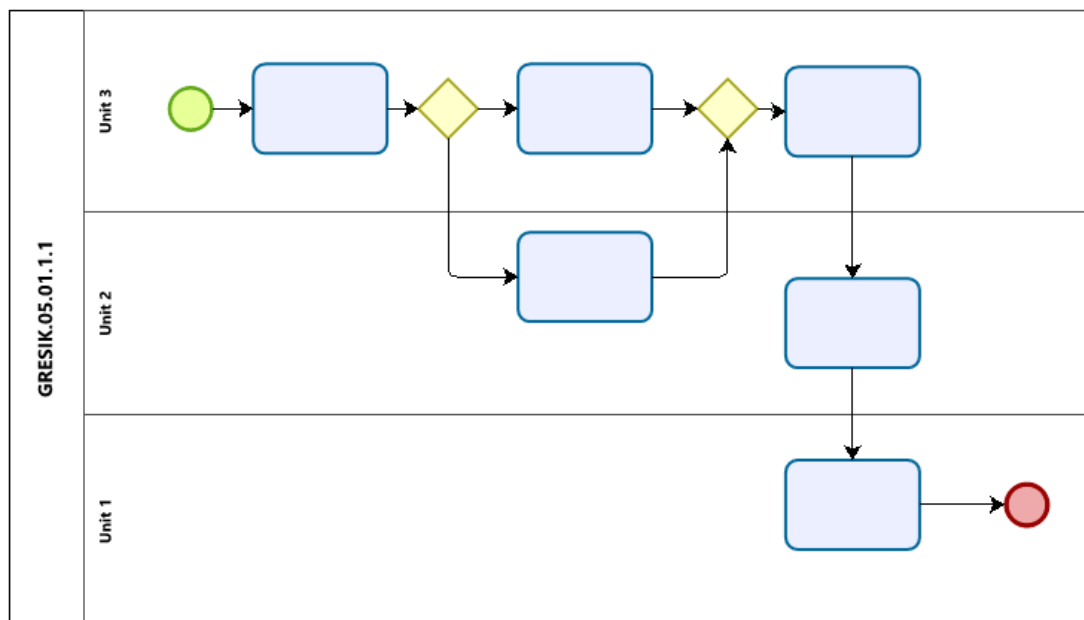

Gambar 5  
Contoh Peta Proses Bisnis Level Selanjutnya (Level n)

### C. Tahap Penerapan/Implementasi

Penerapan peta proses bisnis dikendalikan oleh Bagian Organisasi pada Sekretariat Daerah Kabupaten Gresik. Penerapan peta proses bisnis meliputi:

1. Pengesahan Peta Proses Bisnis
  - a. peta proses bisnis yang dihasilkan perlu mendapatkan pengesahan sebelum diterbitkan; dan
  - b. pimpinan instansi pemerintah menetapkan peta proses bisnis instansi pemerintah sebagai hasil penyusunan peta proses bisnis dengan surat keputusan Bupati
2. Pendistribusian Peta Proses Bisnis
  - a. pendistribusian peta proses bisnis dilakukan melalui *hard copy* dan *soft copy*; dan
  - b. bagian Organisasi Sekretariat Daerah Kabupaten Gresik perlu menyimpan 1 (satu) set peta proses bisnis induk sebagai master file dari sistem ketatalaksanaan organisasi.
3. Penyimpanan, Penempatan dan Pemanfaatan Peta Proses Bisnis
  - a. semua unit organisasi menempatkan peta proses bisnis pada area kerja yang mudah dilihat, dicari, dan dibaca oleh pengguna; dan
  - b. bila terjadi perubahan peta proses bisnis, Bagian Organisasi Sekretariat Daerah Kabupaten Gresik wajib menarik peta proses bisnis yang tidak berlaku dan mengupdate dengan dokumen yang terbaru.
4. Perubahan Peta Proses Bisnis
  - a. perubahan peta proses bisnis organisasi dapat dilakukan karena terjadinya perubahan arah strategis instansi pemerintah (visi, misi, dan strategi) yang berdampak pada atau mengakibatkan perubahan tugas dan fungsi serta keluaran unit organisasi di lingkungan instansi pemerintah;
  - b. adanya kebutuhan atau dorongan baik dari internal maupun dari masyarakat untuk memperbaiki kinerja pelayanan publik;
  - c. hasil monitoring dan evaluasi pelaksanaan proses bisnis;
  - d. adanya usulan atau inisiatif perubahan yang datang dari unit organisasi; dan
  - e. adanya umpan balik dari hasil evaluasi atas implementasi peta proses bisnis.

#### D. Tahap Pemantauan dan Evaluasi

Dokumen peta proses bisnis merupakan peta proses bisnis dinamis yang perlu dievaluasi dan dipantau relevansi dan efektivitasnya. Pemantauan dan evaluasi peta proses bisnis dilaksanakan oleh unit organisasi yang mempunyai tugas dan fungsi di bidang ketatalaksanaan paling sedikit satu tahun sekali.

Evaluasi atas peta proses bisnis yang telah diimplementasikan menjadi dasar perbaikan dan peningkatan peta proses bisnis instansi pemerintah dan dilakukan untuk memastikan implementasi dari proses bisnis yang ada telah mampu memicu kinerja yang diharapkan.

Hasil evaluasi atas peta proses bisnis di lingkungan instansinya masing-masing wajib dilaporkan kepada Kementerian Pendayagunaan Aparatur Negara dan Reformasi Birokrasi.

BAB IV  
PENUTUP

Penyusunan peta proses bisnis merupakan bagian dari penataan tata laksana dimaksudkan untuk meningkatkan efisiensi dan efektivitas sistem, proses, dan prosedur kerja yang jelas, efektif, efisien dan terukur pada masing-masing Perangkat Daerah.

Penyusunan peta proses bisnis menjadi salah satu faktor suksesnya pelaksanaan reformasi birokrasi di Kabupaten Gresik.

Oleh karena itu, penyusunan peta ini menjadi acuan bagi Perangkat Daerah untuk melakukan penyusunan peta proses bisnis di lingkungan Pemerintah Kabupaten Gresik.

BUPATI GRESIK,

TTD.

FANDI AKHMAD YANI